

# MIR-H49SA

## OGRZEWACZ GAZOWY

Instrukcja montażu oraz wskazówki dotyczące użytkowania i bezpieczeństwa

PL EN

## GAS HEATER

Assembly and Safety Instructions

*Mirpol*

**PRZECZYTAJ OSTRZEŻENIA ZANIM ZACZNIESZ KORZYSTAĆ Z URZĄDZENIA!**

⚠ Urządzenie musi być zainstalowane zgodnie z obowiązującymi przepisami.

⚠ Urządzenie może być instalowane tylko przez osoby wykwalifikowane.

⚠ Używać tylko w miejscach dobrze wentylowanych.

⚠ Nie wolno używać tego urządzenia do ogrzewania pomieszczeń mieszkalnych.

⚠ Urządzenie wolno wykorzystywać tylko do ogrzewania wolnej przestrzeni.

⚠ Nie wolno używać urządzenia w piwnicach lub w zagłębieniach, poniżej poziomu gruntu.

⚠ Urządzenie nie posiada czujnika obecności spalin w powietrzu. Może być wykorzystywane

tylko do ogrzewania budynków służących do hodowli zwierząt i na zewnątrz.

⚠ Urządzenie może być podłączone wyłącznie przy pomocy, opisanych w tej instrukcji obsługi, węża i reduktora lub innych, wskazanych przez dostawcę gazu.

⚠ Nie umieszczać w pobliżu urządzenia żadnych przedmiotów.

⚠ Nie stawiać materiałów chemicznych, łatwopalnych lub aerozoli w pobliżu urządzenia.

⚠ Nie używać urządzenia w atmosferze o podwyższonym zagrożeniu wybuchem, w pomieszczeniach gdzie przechowywane są paliwa i inne płyny łatwopalne i gdzie mogą znajdować się ich opary.

⚠ Zakręć zawór doprowadzający gaz jak tylko poczujesz zapach gazu w powietrzu. Zgaś wszystkie źródła otwartego ognia znajdujące się w pobliżu. Jeżeli zapach gazu utrzymuje się nadal, skontaktuj się natychmiast z dostawcą gazu.

⚠ Użytkownik urządzenia jest odpowiedzialny za ewentualne szkody powstałe na skutek niewłaściwego montażu lub niewłaściwego korzystania z urządzenia. Błędy wynikające z niestosowania się do zamieszczonych w tej instrukcji ostrzeżeń lub poleceń mogą spowodować straty materialne, obrażenia wśród osób znajdujących się w pobliżu a nawet ich śmierć. Jeżeli treść instrukcji nie jest zrozumiała dla użytkownika, powinien skontaktować się z dostawcą urządzenia. Dostawca urządzenia nie będzie odpowiedzialny za szkody wynikające z zaniedbań użytkownika.

**Dane techniczne i specyfikacja urządzenia:**

Moc wyjściowa	8.2 kw
Kategoria gazu	I <sub>3B/P(37)</sub>
Rodzaje gazu	Mieszanka Propan-butan (LPG)
Ciśnienie robocze	37 mbar
Przeznaczenie	Do używania na wolnym powietrzu



**Importer:**  
Mirpol sp. z o.o.  
ul. Ciasna 3, 35-232 Rzeszów, Polska  
biuro@mirpol.rzeszow.pl | www.mirpol.rzeszow.pl

**PROSZĘ, PRZECZYTAJ UWAŻNIE PONIŻSZE WSKAZÓWKI DOTYCZĄCE BEZPIECZEŃSTWA ZANIM ZACZNIESZ KORZYSTAĆ Z URZĄDZENIA.**

- Ten grzejnik ogrodowy przeznaczony jest do używania tylko na wolnym powietrzu (zobacz zamieszczone w instrukcji przykłady obszarów opisywanego, jako „LOKALIZACJA GRZEJNIKA”).
- Ten grzejnik nie jest przeznaczony do instalowania i stosowania w samochodach kempingowych i/lub w łodziach.
- Nie wolno używać tego urządzenia do ogrzewania pomieszczeń mieszkalnych.
- Nie wolno używać urządzenia w piwnicach lub w zagłębieniach, poniżej poziomu gruntu.
- Urządzenie nie posiada czujnika obecności spalin w powietrzu. Może być wykorzystywane jedynie do ogrzewania budynków służących do hodowli zwierząt i na zewnątrz.
- Grzejnik musi być zainstalowany zgodnie z obowiązującymi przepisami.
- Urządzenie może być instalowane i naprawiane tylko przez osoby wykwalifikowane.
- Niewłaściwa instalacja, regulacja lub zmiana konstrukcji może spowodować szkody materialne i zagrożenie zdrowia.
- Nie wolno wprowadzać żadnych zmian do konstrukcji urządzenia.
- Nigdy nie wymieniaj reduktora, w który wyposażony jest grzejnik fabrycznie, na reduktor innego typu, niezalecanego przez producenta.
- Zanim uruchomisz grzejnik po raz pierwszy, usuń zabezpieczenia zamontowane na czas transportu.
- Nie wolno składować ani używać benzyn ani innych łatwopalnych substancji w pobliżu grzejnika.
- Aby zapobiec ulatnianiu się gazu należy zawsze stosować specjalną, hydrauliczną taśmę uszczelniającą do połączeń gwintowanych w instalacji gazowej.
- Cały system zasilania gazem, wąż doprowadzający gaz, reduktor, dysza pilota i palnik powinny być sprawdzone pod kątem ewentualnych uszkodzeń lub przecieków gazu przed korzystaniem z urządzenia lub co najmniej raz w roku.
- Sprawdzanie ewentualnych wycieków gazu powinno być przeprowadzane przy użyciu wody z mydłem. Nie wolno używać otwartego płomienia do szukania wycieków gazu.
- Nie uruchamiać grzejnika zanim nie zostaną sprawdzone wszystkie połączenia pod kątem ewentualnych wycieków gazu.
- Zakręć zawór doprowadzający gaz natychmiast, jak poczujesz zapach gazu.
- Nie przenosić grzejnika w czasie, gdy jest uruchomiony.
- Nie przesuwać grzejnika po jego wyłączeniu dopóki nie ostygnie.
- Otoczenie grzejnika powinno być dobrze wentylowane i wolne od innych przedmiotów.
- Nie malować ekranów odbijających ciepło, panelu sterowania i górnego reflektora.
- Zespół regulatorów, palnik i wszystkie przewody dostarczające gaz powinny być utrzymywane w czystości.
- Urządzenie powinno być czyszczone tak często, jak to jest potrzebne.
- Butla gazowa powinna być zakręcona jeżeli grzejnik nie jest używany.
- Skontroluj urządzenie zawsze, gdy zauważysz:
  - Grzejnik nie osiąga właściwej temperatury;
  - Palnik wydaje nienormalne, mechaniczne dźwięki w trakcie pracy (delikatny hałas podczas wyłączania grzejnika jest normalny);
  - Zapach gazu w połączeniu z mocno żółtym kolorem górnej części palących się płomieni.
- Unikać wdychania spalin wydalanych przez grzejnik podczas jego pierwszego użycia. Mogą wtedy pojawić się dym i zapach spalanych olei i smarów używanych podczas produkcji urządzenia w fabryce. Powinny one zniknąć po ok. 30 minutach pracy grzejnika.
- Wąż zasilający powinien być umieszczony tak, aby nie przeszkadzał przechodzącym osobom i nie był narażony na uszkodzenia.
- Unikać skręcania rur i węży zasilających grzejnik.
- Wszystkie osłony i zabezpieczenia usunięte z urządzenia na czas jego naprawy bądź konserwacji muszą być zainstalowane przed jego ponownym uruchomieniem.
- Nie należy stawać w pobliżu gorących części grzejnika – grozi to zapaleniem się odzieży.

- Należy zwracać szczególną uwagę na dzieci znajdujące się w pobliżu grzejnika.
- Odzież i inne łatwopalne materiały nie powinny być wieszane i umieszczane na grzejniku bądź w jego pobliżu
- Nie wolno zasłaniać otworów wentylacyjnych znajdujących się w obudowie grzejnika i butli z gazem.
- Co najmniej 1 raz w miesiącu należy poddać ocenie stan techniczny wszystkich rurek doprowadzających gaz, węża elastycznego i połączeń. W przypadku zauważenia uszkodzeń lub nadmiernego zużycia, elementy te należy wymienić na nowe.
- Przed przeniesieniem grzejnika należy zamknąć zawór gazu na butli.
- Rury doprowadzające gaz i wąż elastyczny powinny być wymieniane na nowe w określonych odstępach czasu, zgodnie z regulacjami prawnymi.

## LOKALIZACJA GRZEJNIKA

- Grzejnik jest przeznaczony do używania na wolnej przestrzeni (zobacz schematycznie przedstawione wyjaśnienie znaczenia wolnej przestrzeni). Nie używać w zamkniętych pomieszczeniach. Zawsze należy upewnić się, że przestrzeń wokół grzejnika jest dobrze wentylowana.
- Nie używać grzejnika do ogrzewania pomieszczeń mieszkalnych.
- Nie używać grzejnika w piwnicach i zagłębieniach poniżej gruntu.
- Zawsze zachować minimum 120 cm odległość od łatwopalnych materiałów oraz minimum 100 cm wolnej przestrzeni od góry i boków.
- Grzejnik musi być ustawiony na trwałym, płaskim podłożu.
- Nigdy nie uruchamiać grzejnika w atmosferze zagrożonej wybuchem czyli tam, gdzie są przechowywane benzyny lub inne łatwopalne płyny lub gazy.

## DANE TECHNICZNE I WYMAGANIA DLA GAZU

- Używać tylko gazów - propan, butan i LPG.
- Ogrzewacz został zaprojektowany do korzystania z butli 11 kg. Maksymalne wymiary stosowanych butli pasujących do urządzenia to  $\varnothing 33 \times 50$  cm. Do zasilania należy stosować wąż i reduktor znajdujący się w zestawie.
- Maksymalne ciśnienie gazu na wlocie do reduktora to 690 kPa (100 PSI).
- Ciśnienie wyjściowe z reduktora to 37 mbar.
- Wąż zasilający i reduktor muszą spełniać wymagania określone przepisami i normami.
- Instalowanie urządzenia musi być zgodne z miejscowymi regulacjami prawnymi, a w przypadku braku takich, z normami dotyczącymi magazynowania i obrotu ciekłymi gazami.
- Zniekształcone butle, które mają wgniecenia i ślady rdzy, mogą stanowić potencjalne zagrożenie i powinny być skontrolowane przez dostawcę gazu. Nie wolno używać butli z uszkodzonymi połączeniami zaworu.
- Konstrukcja butli gazowej powinna zapewniać odprowadzanie gazów i oparów gromadzących się w części roboczej.
- Unikać skręcania rur i węży zasilających.
- Nie podłączać butli gazowej bez reduktora do urządzenia.
- Odłączać butlę gazową gdy grzejnik nie jest używany.

## SPRAWDZANIE SZCZELNOŚCI

Połączenia gazowe są sprawdzane w fabryce zawsze przed wysyłką urządzenia do odbiorcy. Kontrola szczelności całego urządzenia musi być przeprowadzona przed jego uruchomieniem z powodu możliwości uszkodzeń powstałych w trakcie dostawy lub wzrostu ciśnienia ponad wartość dopuszczalną na skutek wzrostu temperatury. Przed uruchomieniem urządzenia sprawdź szczelność połączeń (patrz: „TEST NA SPRAWDZENIE SZCZELNOŚCI”).

## LOKALIZACJA GRZEJNIKA

Przy wyborze bezpiecznego miejsca instalacji ogrzewacza zawsze kieruj się poniższymi wskazówkami. Upewnij się, że wszystkie elementy opakowania zostały usunięte z urządzenia przed użyciem.

Ten grzejnik może być używany tylko w następujących przedstawionych na rysunkach warunkach, z naturalną wentylacją i przepływem powietrza, gdzie ewentualny wyciek gazu oraz produkty spalania są szybko rozpraszane przez wiatr i naturalny ruch powietrza.

Jakakolwiek struktura w której znajduje się grzejnik musi być zgodna z następującymi wymogami:

- Rys. 1 - Posiada ściany z 4 stron i jedno permanentnie otwarte wejście, brak dachu.
- Rys. 2 i 3 - Posiada dach i najwyżej 2 ściany
- Rys. 4 i 5 - Posiada dach i więcej niż 2 ściany pod warunkiem że otwarta ściana stanowi co najmniej 25% powierzchni wszystkich ścian oraz co najmniej 30% pozostałej powierzchni ścian jest otwarta i nieosłonięta.
- W przypadku balkonów i tarasów co najmniej 20% łącznej powierzchni ścian musi być otwarta i nieosłonięta.

RYS. 1 - STRUKTURA BEZ DACHU

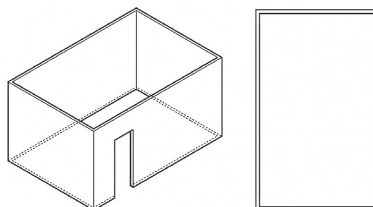

RYS. 2 - STRUKTURA Z DACHEM I 2 ŚCIANAMI

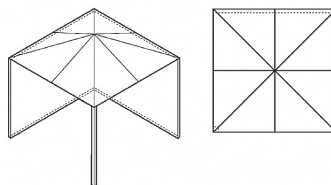

RYS. 3 - STRUKTURA Z DACHEM I 2 ŚCIANAMI

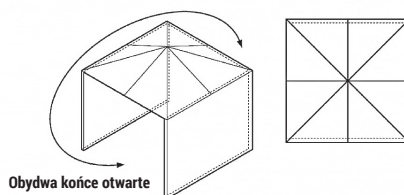

RYS. 4 - STRUKTURA Z DACHEM I ŚCIANAMI

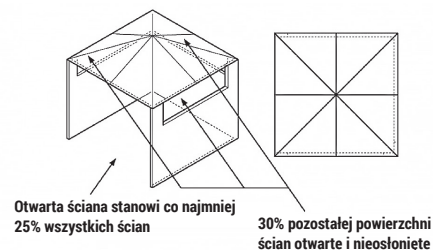

RYS. 5 - STRUKTURA Z DACHEM I ŚCIANAMI

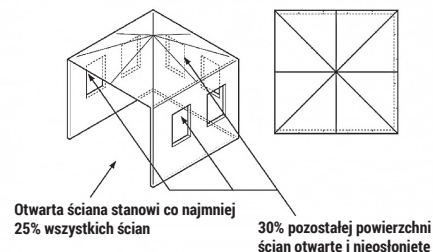

## UTYLIZACJA URZĄDZEŃ I BATERII





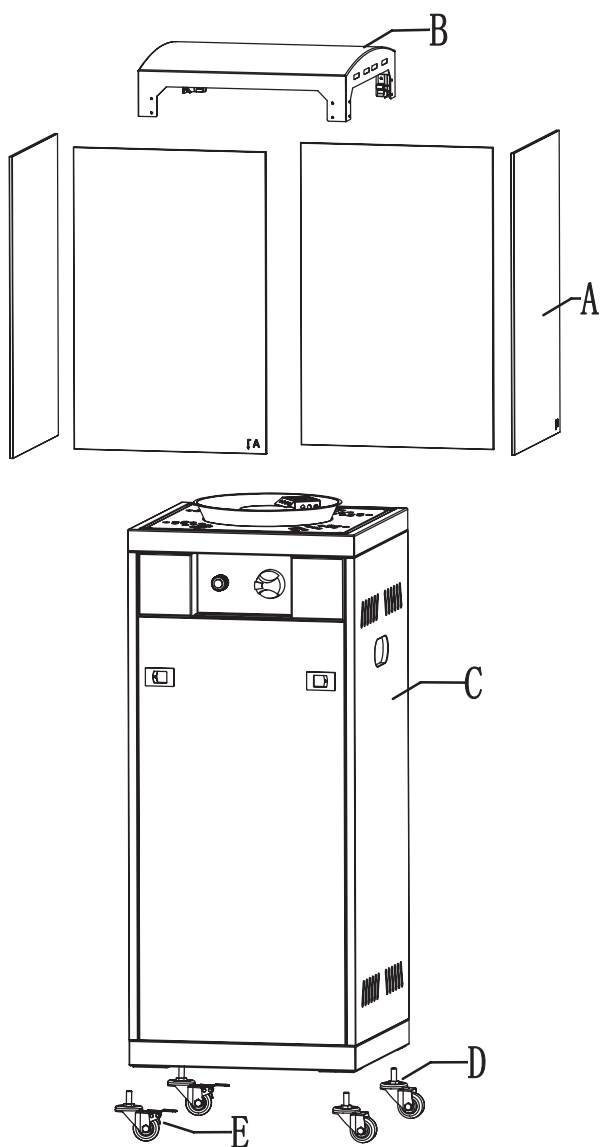

Zgodnie z Dyrektywą Europejską 2002/96/UE urządzenia elektryczne i elektroniczne nie mogą być wyrzucane razem z odpadami domowymi. Konsumenty są prawnie zobowiązani do zwrotu urządzeń elektrycznych i elektronicznych po zakończeniu ich eksploatacji do utworzonych w tym celu publicznych punktów zbiórki lub punktów sprzedaży. Szczegóły na ten temat określa prawo krajowe danego kraju. Ten symbol na produkcie, instrukcji obsługi lub opakowaniu wskazuje, że produkt podlega tym przepisom.

Recykling, ponowne wykorzystanie materiałów lub inne formy utylizacji starych urządzeń wnoszą istotny wkład w ochronę naszego środowiska.

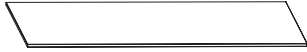
# WIDOK SZCZEGÓŁOWY I LISTA CZĘŚCI

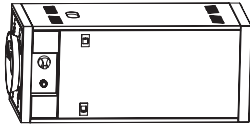

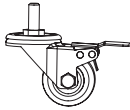
A	Ostona szklana		4x
B	Ostona górna		1x
C	Obudowa butli		1x
D	Koło		2x
E	Koło z blokadą		2x

**UWAGA:** przed rozpoczęciem montażu, odklej przekładki korkowe z osłon szklanych.

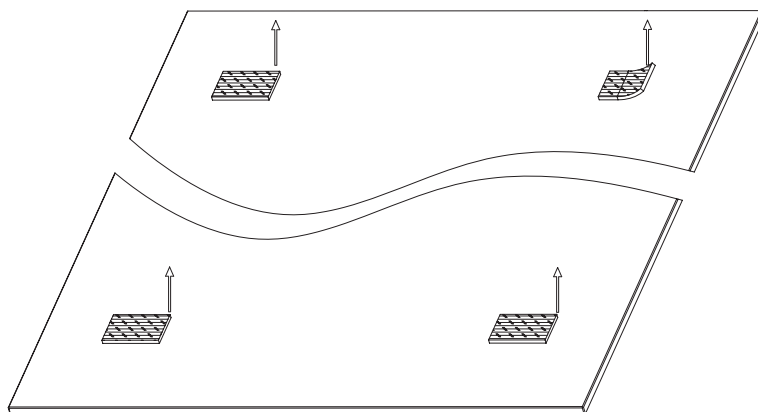

# MONTAŻ URZĄDZENIA

1

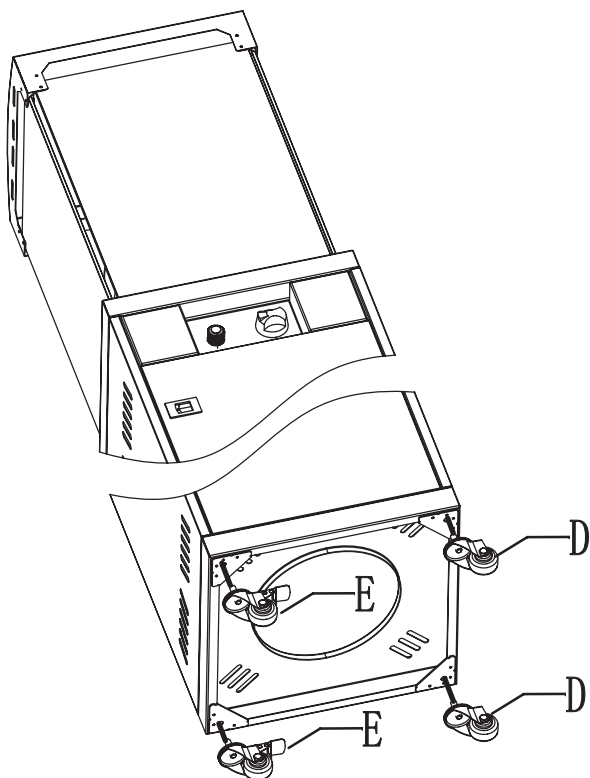

2

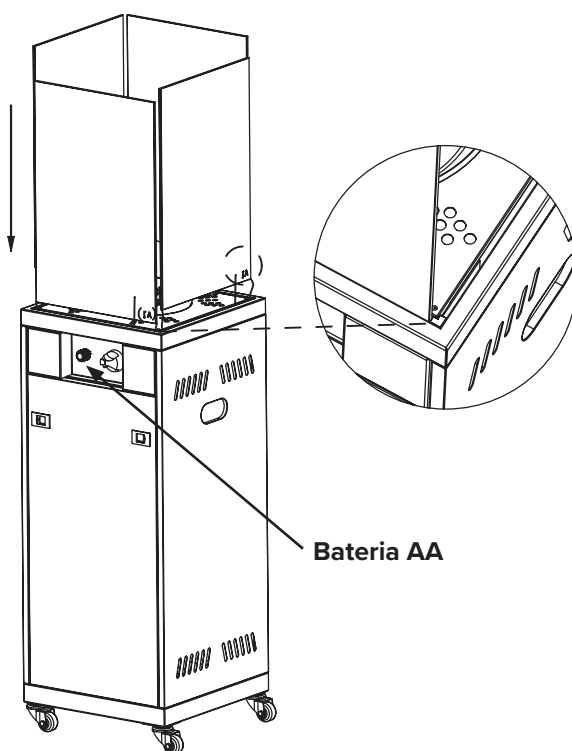

3

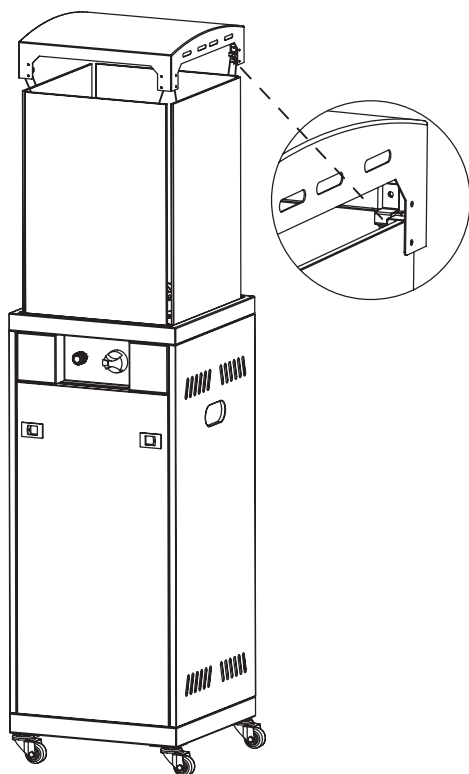

4

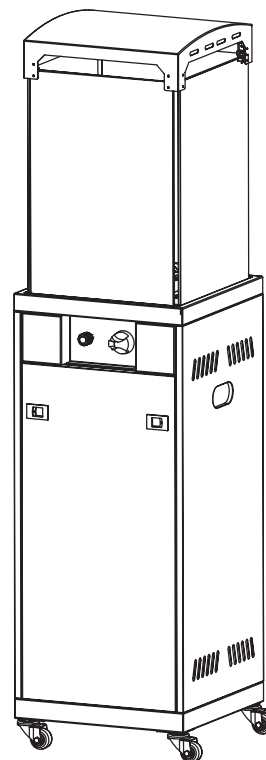



### PODŁĄCZANIE BUTLI GAZOWEJ

1. Sprawdź czy w pobliżu nie ma źródła otwartego ognia.
2. Zdejmij zabezpieczenie z zaworu butli gazowej.
3. Sprawdź stan uszczelki gumowej w reduktorze przed jego podłączeniem do butli.
4. Podłącz reduktor do butli.
5. Sprawdź szczelność połączeń przy pomocy wody z mydłem (patrz: „TEST NA SPRAWDZENIE SZCZELNOŚCI”).

### WŁĄCZANIE URZĄDZENIA

1. Upewnij się, że pokrętło jest w pozycji OFF.
2. Powoli otwórz zawór butli gazowej.
3. Wciśnij pokrętło i ustaw je w pozycji LO.
4. Nie zwalniając pokrętła, wciśnij przycisk zapłonu aż do momentu pojawienia się płomienia.
5. Zwolnij porętkę i ustaw je w pozycji pozycji HI.
6. Ustaw porządane moc płomienia kręcąc pokrętłem w zakresie LO-HI.

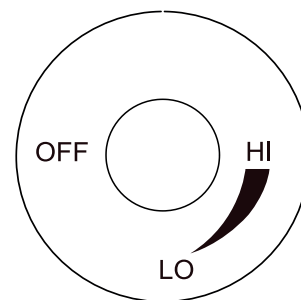

**Uwaga:** Jeśli nie udało Ci się odpalić urządzenia za jednym razem, zamknij zawór butli, odczekaj 5 minut, aby nagromadzony gaz ulotnił się i powtórz procedurę.

### WYŁĄCZANIE URZĄDZENIA

1. Obróć pokrętło sterowania palnika do położenia OFF.
2. Zakręć zawór butli gazowej.

### WYMIANA BUTLI GAZOWEJ

1. Zamknij zawór butli gazowej.
2. Sprawdź czy w pobliżu nie ma źródła otwartego ognia.
3. Odłącz reduktor od butli.
4. Zdejmij zabezpieczenie z zaworu nowej butli gazowej.
5. Sprawdź stan uszczelki gumowej w reduktorze przed jego podłączeniem do butli.
6. Podłącz reduktor do butli.
7. Sprawdź szczelność połączeń przy pomocy wody z mydłem (patrz: „TEST NA SPRAWDZENIE SZCZELNOŚCI”).



**Wymiana butli może odbywać się tylko w pomieszczeniu wolnym od źródła ognia. Należy zawsze upewnić się, że wszystkie zawory są zamknięte.**



### TEST NA SPRAWDZENIE SZCZELNOŚCI:

1. Rozrób wodę z substancją pieniącą (np. mydło, szampon) lub skorzystaj ze specjalistycznego środka do sprawdzania szczelności (np. w postaci pianki)
2. Pokryj wszystkie połączenia gazowe przygotowanym roztworem.
3. Odręć zawór butli gazowej.
4. Pojawienie się bąbelków świadczy o nieszczelności.
5. Zakręć zawór butli gazowej i spróbuj wyeliminować nieszczelność (np. poprzez mocniejsze dokręcenie reduktora do butli).
6. Sprawdź ponownie szczelność układu.
7. Jeśli nieszczelność została wyeliminowana można przystąpić do użytkowania urządzenia.
8. Jeśli nieszczelność nie została wyeliminowana, nie próbuj samodzielnie jej usuwać. Skontaktuj się ze



sprzedawcą lub specjalistycznym serwisem.



**OSTRZEŻENIE! Nie wolno sprawdzać szczelności paląc papierosy!**



### OSTRZEŻENIE

1. Cały system zasilania gazem, palnik, palnik pilota oraz reduktor powinny być sprawdzone pod kątem szczelności.
2. Sprawdź wąż zasilający czy nie ma widocznych śladów zużycia, przetarć lub nacięć. Jeśli stwierdzony zostanie wyciek gazu należy bezwzględnie wymienić wąż.
3. Należy unikać skręcania elastycznych rur i węży.
4. Upewnij się, że wszystkie otwory i przewody wentylacyjne oraz zespoły regulacyjne nie są zablokowane lub zabrudzone. W przypadku stwierdzenia jakichkolwiek zanieczyszczeń należy je usunąć mocnym odkurzaczem lub za pomocą sprężonego powietrza.
5. Zawsze miej w pobliżu sprawną gaśnicę proszkową lub typu ABC.
6. Dla bezpieczeństwa należy zawsze odczekać 5 minut przed ponownym włączeniem grzejnika po jego wyłączeniu.



**Nie przemieszczać ani nie okrywać niczym grzejnika dopóki nie ostygnie.**



### PRZECHOWYWANIE

- Zawsze zamykać zawór butli gazowej po korzystaniu z urządzenia lub w przypadkach jakichkolwiek kłopotów z urządzeniem.
- Zdjąć reduktor ciśnieniowy i przyłączyć węża gazowego przed odstawieniem urządzenia na dłuższy czas.
- Butla musi być przechowywana na wolnym powietrzu, w miejscu niedostępnym dla dzieci, zgodnie z regulacjami prawnymi.
- Odłączona butla powinna mieć zawór dokładnie zakręcony i nie wolno przechowywać jej w garażu lub innym zamkniętym pomieszczeniu.
- Przechowywanie grzejnika w pomieszczeniach zamkniętych jest dozwolone tylko, jeżeli została od niego odłączona butla gazowa.
- Sprawdzić, czy zawór gazowy jest dobrze zakręcony i nie ma śladów uszkodzeń. Jeżeli masz wątpliwości, co do sprawności zaworu, należy go wymienić albo zwrócić się do dostawcy dla oceny.
- Nigdy nie przechowuj butli gazowych w zagłębieniach terenu i w miejscach o niewystarczającej wentylacji.

### CZYSZCZENIE I OBSŁUGA

- Wycierać malowaną proszkowo powierzchnię miękką ściereczką, wilgotną gąbką lub myć wodą z mydłem. Nie czyścić przy użyciu agresywnych środków, rozpuszczalników czy substancji żrących.
- Usuwać wszelkie zanieczyszczenia, pająki, gniazda owadów itp. z przewodów wentylacyjnych, wnętrza zespołu regulacji i innych miejsc, gdzie mogłyby zakłócić swobodny przepływ powietrza. Do czyszczenia można używać sprężonego powietrza z kompresora lub pojemników ciśnieniowych. Nie wolno czyścić żadnych części przy pomocy ostrych narzędzi jak wykałaczki, igły czy im podobne. Mogłyby one ulec złamaniu i zablokowałyby przepływ powietrza lub gazu.

- Jeżeli na elementach odbijających ciepło osadzi się sadza, zdemontować je i wymyć ciepłą wodą z mydłem. Nie malować tych elementów.
- Okryć palnik dostarczonym w tym celu z urządzeniem zabezpieczeniem palnika. Odczekać przed tą czynnością aż palnik będzie chłodny po ostatnim użyciu.
- Jeżeli grzejnik używany jest w wilgotnej i słonej atmosferze np. w pobliżu morza, nad wodą, procesy korozji postępują szybciej. Dlatego należy częściej sprawdzać urządzenie na obecność śladów korozji i niezwłocznie naprawiać uszkodzone części i zespoły.



**Nie wykonywać żadnych czynności bezpośrednio po wyłączeniu grzejnika - odczekać aż wystygnie. Nie narażać palnika, elementów regulacyjnych i innych na działanie wody. Nie korzystać z części, które uległy zamoczeniu zanim nie zostaną skontrolowane przez wykwalifikowany serwis.**



## WSKAZÓWKI DOTYCZĄCE BEZPIECZEŃSTWA

- Zainstaluj w swoim domu co najmniej po jednym czujniku dymu na każdym piętrze.
- Wyposaż swój dom w przynajmniej jedną gaśnicę proszkową typu ABC i utrzymuj ją w sprawności przez cały czas.
- Utrzymuj najbliższe otoczenie źródeł ciepła w czystości, wolne od papierów i innych, łatwopalnych odpadków.
- Przechowuj farby, rozpuszczalniki i inne łatwopalne ciecze daleko od źródeł ognia i grzejników.
- Pomyśl nad drogą ewakuacji w przypadku pożaru zanim zdarzy się wypadek. Upewnij się, że wszystkie osoby zrozumiały sposób ucieczki i będą w stanie ewakuować się samodzielnie w przypadku niebezpieczeństwa.
- Jeżeli zapali się na Tobie odzież – nie uciekaj. Zdejmij natychmiast palące się ubranie i wtedy zduś ogień.

## PIERWSZA POMOC W PRZYPADKU POPARZENIA

**OCZY:** NATYCHMIAST zgłoś się do lekarza. Nie stosuj do oczu żadnych maści ani kropli.

### INNE CZĘŚCI CIAŁA:

- Skontaktuj się z lekarzem, jeżeli skutki oparzenia dokuczają dłużej niż 24 godziny po wypadku albo oparzenie jest większe od wielkości dłoni.
- Jeżeli stan poparzonej osoby jest poważny, natychmiast wezwij pogotowie ratunkowe lub lekarza.
- Jeżeli to możliwe i jeżeli na skórze nie ma otwartej rany, umieść poparzone miejsce pod zimną wodą, ale nie okładaj lodem ani wodą z lodem, przez 10 – 15 minut. Delikatnie rozetnij i zdejmij odzież okrywającą poparzone miejsce unikając odrywania odzieży od oparzonej powierzchni.
- Pozostaw odzież bez prób jej zdejmowania, jeżeli przywarła do poparzonej skóry. Nie nakładaj na ranę żadnego kremu ani tłuszczu.
- W przypadku poparzenia dłoni lub nadgarstków, postarać się zdjąć biżuterię tak delikatnie, jak to możliwe, nie powodując dalszych obrażeń, a następnie umieścić zdjętą biżuterię (pierścionki, zegarki itp.) w kieszeniach odzieży osoby poparzonej. Zapobiegnie to konieczności rozcinania biżuterii w przypadku niemożności jej zdjęcia na skutek pojawienia się obrzęku, który zazwyczaj pojawia się po oparzeniu.
- Nie przekłuwać pęcherzy. Przykryć ranę kawałkiem jałowej gazy.
- Jeżeli pęcherz pęknie, zastosować delikatny antybiotyk, maść i przykryć opatrunkiem.
- W przypadku każdej wątpliwości, co do postępowania z osobą ranną w wyniku pożaru – skontaktować się z lekarzem.

## ROZWIĄZYWANIE PROBLEMÓW

PROBLEM	PRAWDOPODOBNA PRZYCZYNA	ROZWIĄZANIE
Palnik nie zapala się	Pokrętło sterujące nie jest w pozycji maksymalnej (HI).	Przekręć pokrętło w pozycję maksymalną (HI).
	Zawór butli jest zamknięty lub pusta butla.	Otwórz zawór lub wymień butlę z gazem.
	Zablokowana dysza palnika.	Wyczyść lub wymień dyszę .
	Powietrze w układzie zasilania gazem.	Wydmuchaj powietrze z układu zasilania gazem poprzez naciśnięcie i przytrzymanie pokrętła regulacji do momentu poczucia zapachu gazu.
	Zbyt niskie ciśnienie gazu.	Wymień butlę na nową.
	Uszkodzony lub niesprawny zapalnik.	Odpal palnik za pomocą zapalek. Sprawdź baterię w zapalniku - w razie potrzeby wymień na nową.
Palnik gaśnie.	Zanieczyszczenia wokół palnika.	Wyczyść palnik.
	Niepełna praca palnika / niski płomień.	Wyczyść palnik.
	Uszkodzona termopara	Wymień termoparę (FSD).
	Zbyt niskie ciśnienie gazu.	Wymień butlę na nową.
Słaby płomień palnika. Uwaga: nie używać urządzenia poniżej 5°C.	Temperatura powietrza jest wyższa niż 5°C, ale butla z gazem LPG zawiera mniej niż 25% swojej pojemności.	Wymień butlę na nową.
	Przewód gazowy jest wygięty lub załamany.	Sprawdź drożność i ułożenie przewodu gazowego.
	Pokrętło znajduje się w maksymalnej pozycji.	Wyłącz palnik, przekręcając pokrętło na pozycję OFF. Pozwól aby palnik ochłodził się do temperatury pokojowej i sprawdź czy palnik i otwory nie są zatkane.
Osady sadzy	Bруд lub pozostałości na palniku	Oczyść palnik.
Cofnięcie płomienia (płomień wewnątrz palnika).	Otwory palnika są zablokowane.	Wyłącz urządzenie. Zamknij zawór butli LPG. Odczekaj 2 minuty, wykonując procedurę zapłonu. Zapal palnik. Jeśli problem będzie się powtarzał, wyłącz urządzenie. Skontaktuj się ze sprzedawcą.
Ciężki, czarny dym.	Zablokowany palnik.	Przekręć pokrętło regulacji do pozycji „OFF”, pozwól urządzeniu ochłodzić się do temperatury pokojowej i usuń blokadę oraz wyczyść palnik wewnątrz i na zewnątrz.

Jeśli nie możesz rozwiązać problemu według jednego z podanych rozwiązań, skontaktuj się ze sprzedawcą lub dystrybutorem.

## **WARNING! – FOR YOUR SAFETY**

**IMPORTANT!** Please read this manual carefully before assembling the oven for proper installation and safe use. We recommend that you keep the following manual in a safe place for possible disassembly / assembly in the future.

 This appliance must be installed and the gas cylinder stored in accordance with the regulations in force;

 Do not obstruct the ventilation holes of the cylinder housing;

 Do not move the appliance when in operation;

 Shut off the valve at the gas cylinder or the regulator before moving the appliance;

 The tubing or the flexible hose must be changed within the prescribed intervals;

 Use only the type of gas and the type of cylinder specified by the manufacturer;

 The LP tank used with your patio heater must meet the following requirements:

 Purchase LP tanks only with these required measurements: (30.5cm) (diameter) x 57.1 cm (tall) with 23kg capacity maximum.

 In case of violent wind particular attention must be taken against tilting of the appliance;

 The user assumes all risks of assembling and operating gas heater. Not heeding the warnings and instructions of this manual can result in severe bodily harm, death or material damage. If you don't read this user manual or if you cannot fully understand it, please ask your specialized dealer. The manufacturer or supplier assumes no liability for negligent user behavior..

 When not heeding the instructions and information in this manual or in case of improper usage outside of the intended usage purposes, the manufacturer rejects any liability to product damages.

### Technical data and device specification:

Output power	13.5 kw
Gas category	I <sub>3B/P(37)</sub>
Types of gas	Mieszanka Propan-butan (LPG)
Working pressure	37 mbar
Destination	For outdoor use only



**Importer:**  
Mirpol sp. z o.o.  
ul. Ciasna 3, 35-232 Rzeszów, Polska  
biuro@mirpol.rzeszow.pl | www.mirpol.rzeszow.pl

## **WARNING!**

- Do not store or use gasoline or other flammable vapors and liquids in the vicinity of this or any other appliance.
- An LP cylinder not connected for use shall not be stored in the vicinity of this or any other appliance.
- For use outdoors or in amply ventilated areas.
- An amply ventilated area must have a minimum of 25 % of the surface area open (see „HEATER STAND AND LOCATION”).
- The surface area is the sum of the walls surface Improper installation, adjustment, alteration, service or maintenance can cause injury or property damage. Read the installation, operating and maintenance instructions thoroughly before installing or servicing this equipment.
- Do not use the patio heater for indoors, as it may cause personal injury or property damage.
- This outdoor heater is not intended to be installed on recreational vehicles and/or boats. Installation and repair should be done by a qualified service person.
- Improper installation, adjustment, alteration can cause personal injury or property damage. Do not attempt to alter the unit in any manner.
- Never replace or substitute the regulator with any regulator other than the factory suggested replacement.
- Do not store or use gasoline or other flammable vapors or liquids in the heater unit.
- The whole gas system, hose, regulator, pilot or burner should be inspected for leaks or damage before use, and at least annually by a qualified service person. All leak tests should be done with a soap solution. Never use an open flame to check for leaks. Do not use the heater until all connections have been leak tested.
- Turn off the gas valve immediately if smell of gas is detected. Turn Cylinder Valve OFF. If leak is at Hose/Regulator connection: tighten connection and perform another leak test. If bubbles continue appearing should be returned to hose's place of purchase. If leak is at Regulator/Cylinder Valve connection: disconnect, reconnect, and perform another leak check. If you continue to see bubbles after several attempts, cylinder valve is defective and should be returned to cylinder's place of purchase.
- Do not transport heater while it's operating.
- Do not move the heater after it has been turned off until the temperature has cooled down. Keep the ventilation opening of the cylinder enclosure free and clear of debris.
- Do not paint the radiant screen, control panel or top canopy reflector. Control compartment, burner and circulation air passageways of the heater must be kept clean. Frequent cleaning may be required as necessary. The LP tank should be turned off when the heater is not in use. Check the heater immediately if any of the following occurs:
  1. The heater does not reach temperature.
  2. The burner makes popping noise during use (a slight noise is normal when the burner is extinguished).
  3. Smell of gas in conjunction with extreme yellow tipping of the burner flames.
- The LP regulator/hose assembly must be located out of pathways where people may trip over it or in area where the hose will not be subject to accidental damage.
- Any guard or other protective device removed for servicing the heater must be replaced before operating the heater.
- Adults and children should stay away from high temperature surface to avoid burns or clothing ignition.
- Children should be carefully supervised when they are in the area of the heater.
- Clothing or other flammable materials should not be hung on the heater or placed on or near the heater.
- To change the gas cylinder in a amply ventilated area, away from any ignition source (candle, cigarettes, other flame producing appliances etc.).
- To check that the regulator seal is correctly fitted and able to fulfill its function showed as photo right
- To not obstruct the ventilation holes of the cylinder housing.

- To close the gas supply at the valve of the gas cylinder or the regulator after use;
- In the event of gas leakage, the appliance shall not be used or if alight, the gas supply shall be shut off and the appliance shall be investigated and rectified before it is used again;
- To check the hose at least once per month, each time the cylinder is changed, or each time before long time no use.
- If it shows signs of cracking, splitting or other deterioration it shall be exchanged for new hose of the same length and of the equivalent quality;
- The use of this appliance in enclosed areas can be dangerous and is PROHIBITED;
- Read the instructions before using this appliance. The appliance must be installed in accordance with the instructions and local regulations.
- For connection of hose and regulator ,and connection of regulator and hose, please refer to photo showed above.

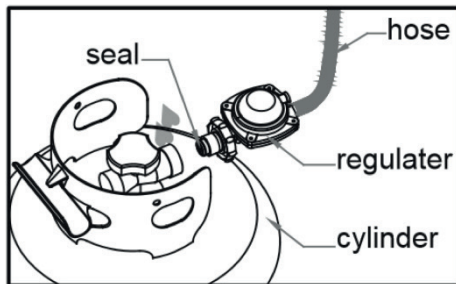

## HEATER STAND AND LOCATION

- The heater is primarily for outdoor use only. Always ensure that adequate fresh air ventilation is provided.
- Always maintain proper clearance to non protected combustible materials i.e. top 100 cm and sides 100 cm minimum.
- Heater must be placed on level firm ground.
- Never operate heater in an explosive atmosphere like in areas where gasoline or other flammable liquids or vapors are stored.
- To protect heater from strong wind, anchor the base securely to the ground with screws.
- Minimum distance must be 100 cm.

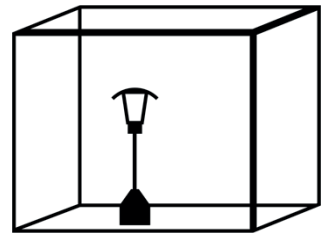

## GAS REQUIREMENTS

- Use propane, butane or their mixtures gas only.
- The pressure regulator and hose assembly to be used must conform to local standard codes.
- The installation must conform to local codes, or in the absence of local codes, with the standard for the storage and handling of liquid petroleum gases.
- A dented, rusted or damaged tank may be hazardous and should be checked by your tank supplier.
- Never use a tank with a damaged valve connection.
- The tank must be arranged to provide for vapor withdrawal from the operating cylinder.
- Never connect an unregulated tank to the heater.
- The hose and regulator assembly must conform to local standard codes.
- Regulator outlet pressure should meet the corresponding appliance category in B. Specification.
- The appliance requires approved hose in 1.4m length.
- A regulator (complies with EN16129:2013 and the national regulation) of the correct pressure corresponding to the appliance category.
- Use 30mbar regulator for butane/propane under the category I3B/P(30).
- Use 30mbar regulator for butane under the category I3+(28-30/37).
- Use 37mbar regulator for propane under the category I3+(28-30/37).
- Use 50mbar regulator for butane/propane under the category I3B/P(50).
- It's recommended to use flexible hose that approved by EN16436: 2014.

## LEAKAGE TEST

- Gas connections on the heater are leak tested at the factory prior to shipment. A complete gas tightness check must be performed at the installation site due to possible mishandling in shipment or excessive pressure being applied to the heater.
- Make a soap solution of one part liquid detergent and one part water. The soap solution can be applied with a spray bottle, brush or rag. Soap bubbles will appear in case of a leak.
- The heater must be checked with a full cylinder.
- Make sure the safety control valve is in the OFF position.
- Turn the gas supply ON.
- In case of a leak, turn off the gas supply. Tighten any leaking fittings, then turn the gas supply on and re- check.
- Never leak test while smoking.

**⚠ WARNING!** Do not attempt any changes to the device in any way to apply. Incorrect installation, improper use, changes or modifications to the device may damage or cause injury. Manufacturer and importer can not be held responsible.

## DISPOSAL OF APPLIANCES AND BATTERIES







After the implementation of the European Directive 2002/96/EU in the national legal system, the following applies: Electrical and electronic devices may not be disposed of with domestic waste. Consumers are obliged by law to return electrical and electronic devices at the end of their service lives to the public collecting points set up for this purpose or point of sale. Details to this are defined by the national law of the respective country. This symbol on the product, the instruction manual or the package indicates that a product is subject to these regulations. By recycling, reusing the materials or other forms of utilising old devices, you are making an important contribution to protecting our environment.

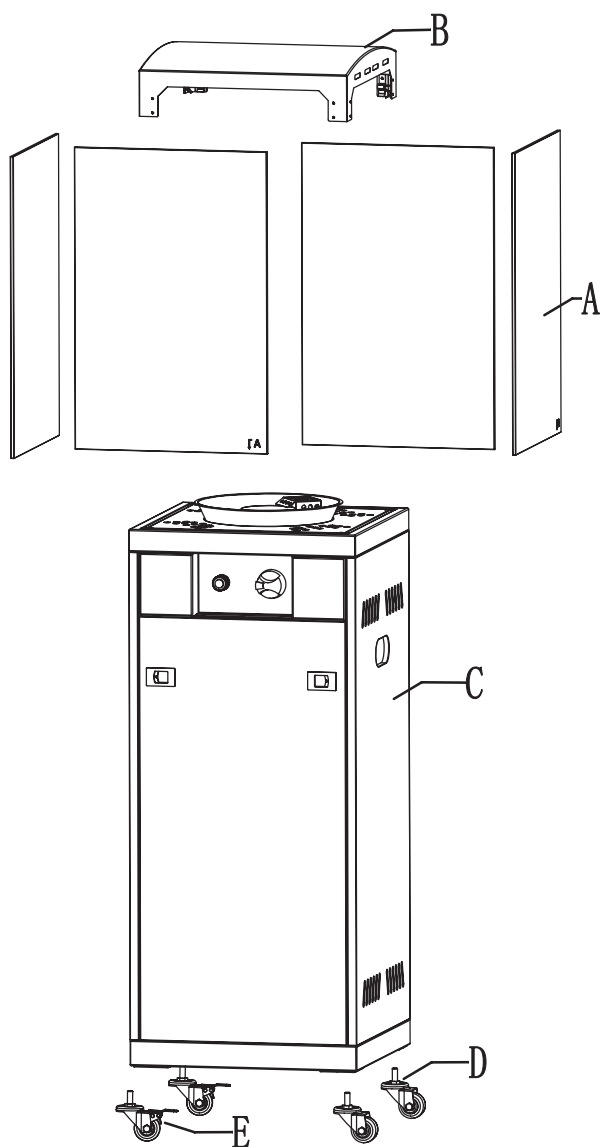

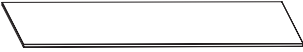
## DETAILED VIEW AND PARTS LIST

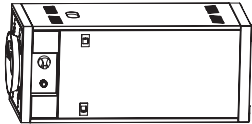

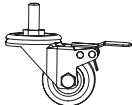
A	Ostona szklana		4x
B	Ostona g6rna		1x
C	Obudowa butli		1x
D	Ko6o		2x
E	Ko6o z blokad6		2x

**UWAGA:** przed rozpocz6ciem monta6u, odklej przek6adki korkowe z os6n szklanych.

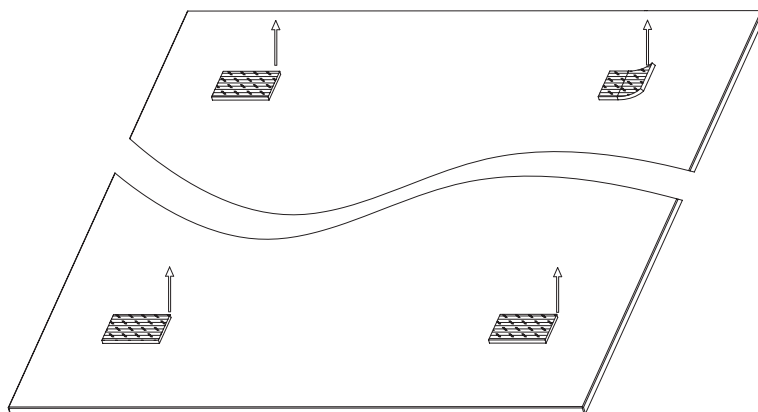

# ASSEMBLY

1

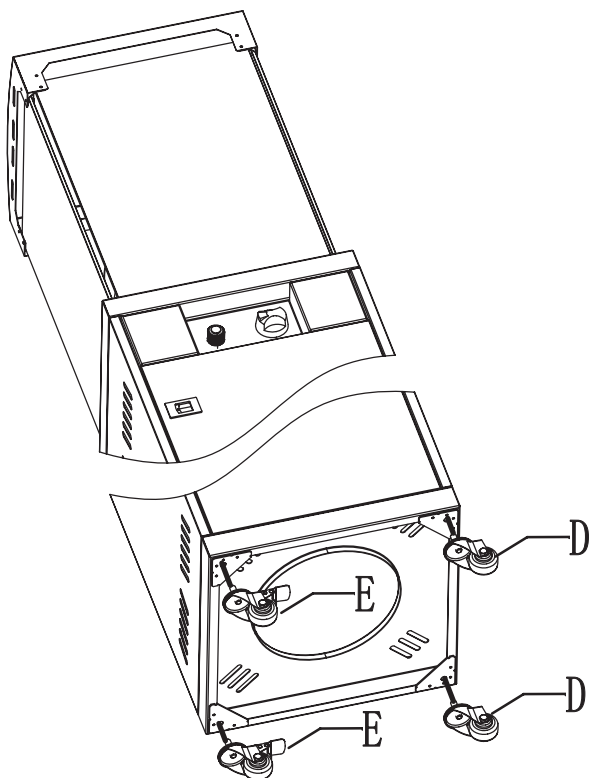

2

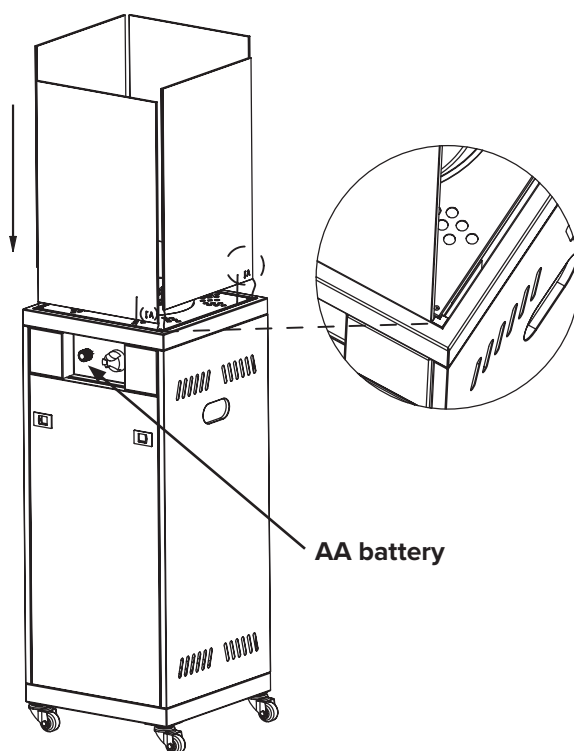

3

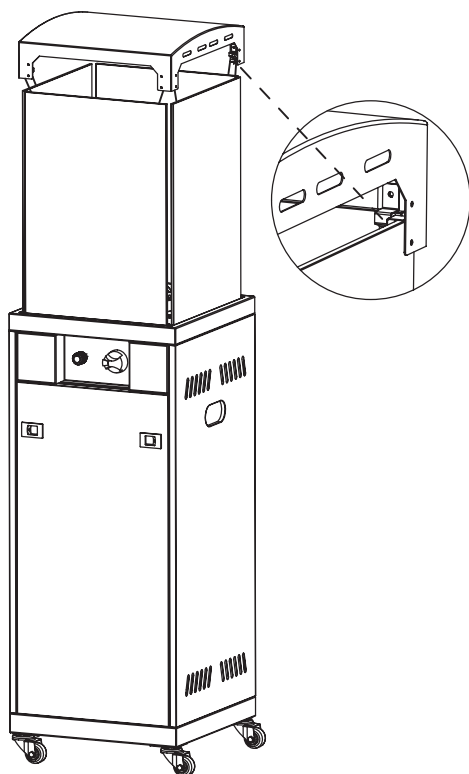

4

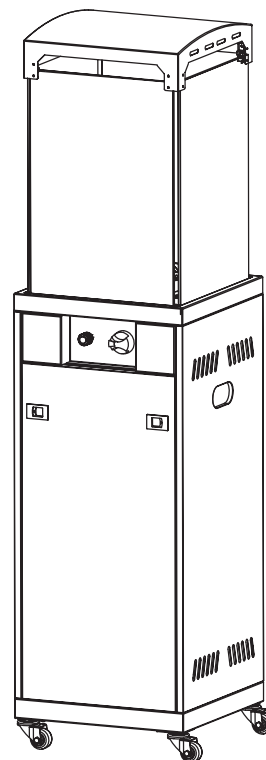

## DEVICE OPERATION

### TO TURN ON THE HEATER (LIGHTING INSTRUCTIONS):

1. Make sure the knob is in the OFF position.
2. Slowly open the gas cylinder valve.
3. Push in the knob and move to the LO position.
4. Without releasing the knob, press the ignition button until a flame appears.
5. Release the knob and turn it to the HI position.
6. Set the desired flame power by turning the knob in the LO-HI range.

**Note:** If you failed to fire the device in one go, close the cylinder valve, wait 5 minutes for the accumulated gas to escape and repeat the procedure..

### TO TURN OFF THE HEATER

1. Turn the burner control knob to the OFF position.
2. Turn off the cylinder valve.

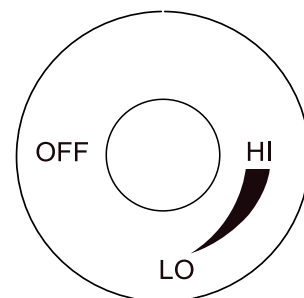

**WARNING!** Check that no broken on the glass is found before operation.

## STORAGE

- Always close the gas value of the gas cylinder after use or in case of a disturbance.
- Remove the pressure regulator and the hose.
- Check the tightness of the gas valve and if you suspect a damage, have it changed by your gas dealer.
- Never store liquid gas cylinder in a sub-terrain, or at places without adequate air ventilation.

## CLEANING AND CARE

- Wipe off powder coated surfaces with soft, moist rag. Do not clean heater with cleaners that are combustible or corrosive.
- Remove debris from the burner to keep it clean and safe for use.
- Cover the burner unit with the optional protective cover when the heater is not in use.

### DURING PERIODS OF EXTENDED INACTIVITY OR WHEN TRANSPORTING

- Turn the control to "OFF" position.
- Disconnect LPG cylinder and move to a secure, well-ventilated location outdoors. DO NOT store in a location that will exceed 50 degrees C.
- Store heater upright in an area sheltered away from weather conditions (such as rain, sleet, hail, snow)
- If desired, cover heater to protect exterior surfaces and to help prevent dust and debris collecting in air passages.

In a salt-air environment (such as near an Ocean) corrosion occurs more quickly than normal.

- Frequently check for corroded areas and repair them promptly.
- Wait until heater is cooled down before covering.



**DO NOT touch or move heater for at least 45 minutes after use.**  
**- Allow all burner elements to cool before touching.**



## LEAK TEST – BEFORE INSTALLATION

- Read the instructions before installation.
- The device may not be used in the event of a leak. When the unit is turned on, shut off the gas supply and check the unit before using again.
- The recommended frequency of tubing or flexible tubing testing (at least once a month and each time the cylinder is replaced) and the need for regular replacement, if indicated on the tubing or flexible tubing. If it shows signs of cracking, cracking or other damage, it must be replaced with a new hose of equal length and quality.

1. Read the instructions before installing.
2. Do not connect the gas cylinder directly to the unit without the regulator.
3. The hoses or the flexible hose must be replaced within the prescribed intervals.
4. Use only the gas type and bottle type specified in this manual.

- Do not connect the gas cylinder to the unit without a regulator.
- Use only the specified gas and bottle type.
- When the ignition flame doesn't ignite or if it's extinguished, turn the control to "OFF". It needs to be in OFF position for at least 5 minutes before ignition can be attempted again. Ensure that the control is in OFF position before igniting the gas heater again.
- If a new gas bottle has been newly connected, let gas pipe air escape through ignition flame hole for at least one minute.
- When igniting the flame, ensure that the variable control is pressed the whole time while ignition button is pressed. The variable control can be released once ignition flame is burning.
- You can observe and control the ignition flame through the little round window with sliding cover situated at the bottom of the radiation shade. The ignition flame can also be lit with a match. Slide the sliding.

## LEAK TEST – PLEASE NOTE

- A leak test must be performed annually and each time a cylinder is hooked up or if a part of the gas system is replaced.
- Never use an open flame to check for gas leaks. Be certain no sparks or open flames are in the area while you check for leaks. Sparks or open flames will result in a fire or explosion, damage to property, serious bodily injury, or death.

## LEAK TEST – PLEASE NOTE

1. This must be done before initial use, annually, and whenever any gas components are replaced or serviced. Do not smoke while performing this test, and remove all sources of ignition. See Leak Testing Diagram for areas to check. Turn all burner controls to the off position. Turn gas supply valve on.
2. Brush a half-and-half solution of liquid soap and water onto all joints and connections of the regulator, hose, manifolds and valves.
3. If the leak cannot be stopped, immediately shut off the gas supply, disconnect it, and have the patio heater inspected by a certified gas installer or dealer. Do not use the patio heater until the leak has been corrected.

## PROBLEM CHECKLIST

PROBLEM	PROBALE CAUSE	SOLUTION
Pilot will not light	Gas valve may be OFF	Turn the gas valve ON
	Tank fuel empty	Clean or replace opening
	Opening blocked	Refill LPG tank
	Air in supply system	Purge air from lines
	Loose connections	Check all fittings
Pilot will not stay on	Debris around pilot	Clean dirty area
	Loose connections	Tighten connections
	Thermocouple bad	Replace thermocouple
	Gas leak in line	Check connections
	Lack of fuel pressure	Tank near empty. Refill LPG tank.
Burner will not light	Pressure is low	Empty bottle. Fill
	Opening blocked	Remove and clean
	Control not ON	Turn the switch
	Thermocouple bad	Replace the thermocouple
	Pilot light assembly bent	Position correctly
	Not in correct location	Position correctly and try again

If the appliance is in case of any defaults or problems of assembly or use Please don't try to modify it by yourself contact your supplier or distributor to solve it.