

# MIR760

## Grill elektryczny

Instrukcja montażu oraz wskazówki dotyczące bezpieczeństwa

PL EN

## Electric grill

Assembly and Safety Instructions

### Importer:

Mirpol sp. z o.o.  
ul. Ciasna 3, 35-232 Rzeszów  
biuro@mirpol.rzeszow.pl  
www.mirpol.rzeszow.pl

**Mirpol**

## WAŻNE INFORMACJE

**WAŻNE!** Przed przystąpieniem do użytkowania grilla prosimy zapoznać się z niniejszą instrukcją w celu przeprowadzenia prawidłowego montażu oraz zapewnienia bezpiecznego użytkowania. Zalecamy zachowanie poniższej instrukcji w bezpiecznym miejscu na wypadek ewentualnego demontażu/montażu w przyszłości.

**NIEPRZESTRZEGANIE ZALECEŃ I OSTRZEŻEŃ ZAWARTYCH W PONIŻSZEJ INSTRUKCJI MOŻE BYĆ PRZYCZYNĄ POWAŻNYCH OBRAŻEŃ CIAŁA A NAWET ŚMIERCI, POŻARU LUB WYBUCHU, I DOPROWADZIĆ DO USZKODZENIA MIENIA.**

- Urządzenie przeznaczone jest wyłącznie do użytku prywatnego i do wyznaczonego celu. Urządzenie nie jest przeznaczone do użytku komercyjnego. Urządzenie przystosowane do użytku wewnętrznego.
- Podłączaj urządzenie tylko do gniazdka określonego na tabliczce znamionowej i podłączaj je tylko do uziemionego gniazdka.
- Urządzenie elektryczne nie jest zabawką. Dzieci nie są świadome zagrożeń związanych z urządzeniami elektrycznymi. Dlatego konieczny jest ścisły nadzór, gdy urządzenie jest używane w obecności dzieci. Nie pozwól, aby kabel zasilający zwisał w zasięgu ręki. Należy również trzymać dzieci z dala od opakowań po częściach grilla, np. plastikowe torby.
- Nie używaj tego urządzenia w pobliżu wody, w tym deszczu lub nadmiernej wilgotności.
- Regularnie sprawdzaj, czy kabel zasilający jest w dobrym stanie. Jeśli jest uszkodzony, nie wolno używać urządzenia (natychmiast wyciągnąć wtyczkę).
- Urządzenie nie może być obsługiwane (natychmiast wyjmij wtyczkę z gniazdka), gdy:
  - urządzenie, obudowa lub kabel są uszkodzone,
  - urządzenie nosi widoczne ślady uszkodzenia,
  - podejrzewa się usterkę.
- Odłącz wtyczkę sieciową:
  - jeśli podczas pracy wystąpi jakakolwiek awaria,
  - przed czyszczeniem lub przenoszeniem urządzenia.
- Nigdy nie przenoś ani nie ciągnij urządzenia za kabel zasilający lub mokrymi rękami.
- Nigdy nie przenoś ani nie ciągnij urządzenia za kabel zasilający.
- Nigdy nie zanurzaj kabla zasilającego ani wtyczki termostatu w wodzie lub innej cieczy.
- Nie zaleca się używania przedłużacza z tym urządzeniem. Jeśli jednak trzeba go użyć, należy upewnić się, że jest prawidłowo uziemiony przy minimalnej obciążalności 10A/230V przeznaczonych do użytku na zewnątrz.
- Nie należy podłączać razem 2 lub większej ilości przedłużaczy.
- Nigdy nie pozwól aby kabel zasilający dotykał gorącej płyty grillowej, zawsze był suchy i umieszczony w miejscu w którym się nie chodzi.
- Zawsze wyłączaj urządzenie przed wyjęciem wtyczki sieciowej.
- Przed zdjęciem nasadek lub czyszczeniem grilla pozostaw urządzenie do całkowitego ostygnięcia, nie zanurzaj grilla i przewodu w wodzie.
- Uważaj - płyta grillowa bardzo się nagrzewa i po wyłączeniu pozostanie gorąca przez długi czas. Uważaj na oparzenia! Nie dotykaj gorących powierzchni i zachowaj ostrożność podczas obsługi urządzenia po użyciu.
- Nie stawiaj grilla nad krawędzią lub rogiem stołu.
- Nie umieszczaj urządzenia na lub w pobliżu gorącego gazu lub palnika elektrycznego ani w rozgrzanym piekarniku.
- Urządzenie musi być używane na stabilnej, równej, płaskiej i suchej powierzchni.
- Nigdy nie zostawiaj urządzenia bez nadzoru.
- Zawsze wyłączaj urządzenie, gdy nie jest używane.
- Nigdy nie przykrywaj płyty grillowej folią aluminiową lub tacami ani nie używaj metalowych przyborów, ponieważ może to uszkodzić powłokę zapobiegającą przywieraniu.
- Przed przystąpieniem do montażu zapoznaj się z jakością i ilością części zgodnie ze spisem części. Przed użyciem upewnij się, że urządzenie posiada wszystkie części i jest prawidłowo zamontowane. W przypadku stwierdzenia wad/uszkodzeń należy wstrzymać się z montażem urządzenia i natychmiast zgłosić reklamację.
- Upewnij się, że płyta grillowa nie dotyka elementu grzejnego.
- Uważaj na tryskanie tłuszczu podczas grillowania.
- Umieść urządzenie na powierzchni odpornej na ciepło. Podczas użytkowania grill elektryczny powinien znajdować się w odległości co najmniej 100 cm od ścian.
- Używaj tego urządzenia tylko w sposób opisany w niniejszej instrukcji. Każde inne użycie, niezalecane przez producenta, może spowodować pożar, porażenie prądem lub obrażenia.
- Ze względów bezpieczeństwa należy używać wyłącznie części i akcesoriów zalecanych lub dostarczonych przez producenta.
- Tylko przeszkolony personel może naprawiać urządzenia elektryczne.
- Jeśli kabel zasilający jest uszkodzony, musi zostać wymieniony na nowy.

## OSTRZEŻENIA

- Uwaga: Podczas pracy, temperatura odkrytej powierzchni może być bardzo wysoka. Ryzyko poparzenia.
- Uwaga: Nie używać węgla drzewnego ani podobnych paliw.
- Zachowaj bezpieczną odległość od łatwopalnych przedmiotów, takich jak meble, zastony, papier, środki chemiczne, itp.
- Zachowaj minimalną odległość co najmniej 100 cm od ściany.
- Przed odstawieniem urządzenia pozwól na jego ostygnięcie.
- Nie pozwól wodzie dostać się do tłuszczu.
- Rozłóż ciężar równomiernie na płycie grilla. Maksymalna waga: 2 kg.
- **Urządzenie jest przeznaczone do użytku domowego na zewnątrz. Nie należy używać go w pomieszczeniach zamkniętych. Grilla nie wolno montować w zabudowach, nie jest przeznaczony do instalacji w pojazdach tj. samochodach kempingowych, przyczepach, łodziach.**
- Nie należy modyfikować grilla i nie należy go używać niezgodnie z jego przeznaczeniem.
- Nie używać grilla jako grzejnika.
- Urządzenie powinno być zasilane z sieci wyposażonej w wyłącznik różnicowo-prądowy ze znamionowym prądem resztkowym 30 mA
- W przypadku powstania płomieni nie należy gasić ich wodą! Natychmiast odłączyć grill od źródła zasilania.
- **OSTROŻNIE! POTENCJALNE RYZYKO PORAŻENIA PRĄDEM**

Nie próbuj usuwać żadnych części obudowy.

Nigdy nie zostawiaj urządzenia podłączonego do sieci bez nadzoru.

Nie używaj urządzenia do ogrzewania pomieszczeń.

Nie używaj urządzenia do innych celów niż jest przeznaczone.

Korzystając z grilla zapewnij odpowiednią przestrzeń nad urządzeniem i ze wszystkich stron dla odpowiedniego obiegu powietrza. Urządzenie podczas pracy nie może dotykać zastół, dekoracji ściennych, odzieży, ręczników papierowych ani innych materiałów palnych. Na powierzchniach, które mogą być wrażliwe na wysokie temperatury zaleca się korzystanie z izolowanej podkładki termicznej.

Zachować szczególną ostrożność podczas przemieszczania urządzenia, zawierającego gorący olej. Uwaga! Sprzęt nie jest przeznaczony do pracy z użyciem zewnętrznych wyłączników czasowych lub oddzielnego układu zdalnej regulacji.

Urządzenie to zostało zaprojektowane do przygotowywania potraw grillowanych, nie używaj go do innych celów. Nie dotykaj powierzchni oznaczonej symbolem w trakcie ani po pracy urządzenia. Powierzchnie te są gorące

Produkty bezpośrednio po przyrządzeniu są bardzo gorące, do wyciągnięcia ich z urządzenia użyj przykładowo drewnianej szpatułki. Drewniane przybory są najlepsze do tego typu czynności, zmniejsza to ryzyko uszkodzenia teflonowej powierzchni elementów grzejnych urządzenia. Nie używaj metalowych przyborów do wyciągania żywności z płyt grzejnych. Powierzchnia płyty grzewczej może ulec uszkodzeniu.

Przed użyciem urządzenia po raz pierwszy przetrzyj wewnętrzną powierzchnię wilgotną szmatką, a następnie ciepłe płytki grzejne przesmaruj tłuszczem. Podgrzej puste urządzenie przez około 10 minut. To usunie nieprzyjemny zapach spowodowany procesem produkcyjnym. Po położeniu na płycie grzejnej produktów przeznaczonych do zapiekania, dotykaj wyłącznie uchwytu pokrywy, tak w czasie trwania procesu grillowania jak i po jego zakończeniu. Po zakończeniu użytkowania pozostaw urządzenie aż ostygnie.

Podczas grillowania z produktu żywnościowego będzie wydzielać się para wodna i gorące powietrze. Zachowaj szczególną ostrożność podczas otwierania i zamykania rozgrzanego urządzenia. To urządzenie jest oznaczone zgodnie z Dyrektywą Europejską 2012/19/UE oraz polską Ustawą o zużytym sprzęcie elektrycznym i elektronicznym symbolem przekreślonego kontenera na odpady. Takie oznakowanie informuje, że sprzęt ten, po okresie jego użytkowania, nie może być umieszczany łącznie z innymi odpadami pochodzącymi z gospodarstwa domowego. Użytkownik jest zobowiązany do oddania go prowadzącym zbieranie zużytego sprzętu elektrycznego i elektronicznego. Prowadzący zbieranie, w tym lokalne punkty zbiórki, sklepy oraz gminne jednostki, tworzą odpowiedni system umożliwiający oddanie tego sprzętu. Właściwe postępowanie ze zużytym sprzętem elektrycznym i elektronicznym przyczynia się do uniknięcia szkodliwych dla zdrowia ludzi i środowiska naturalnego konsekwencji, wynikających z obecności składników niebezpiecznych oraz niewłaściwego składowania i przetwarzania takiego sprzętu.

## WIDOK SZCZEGÓŁOWY I LISTA CZĘŚCI

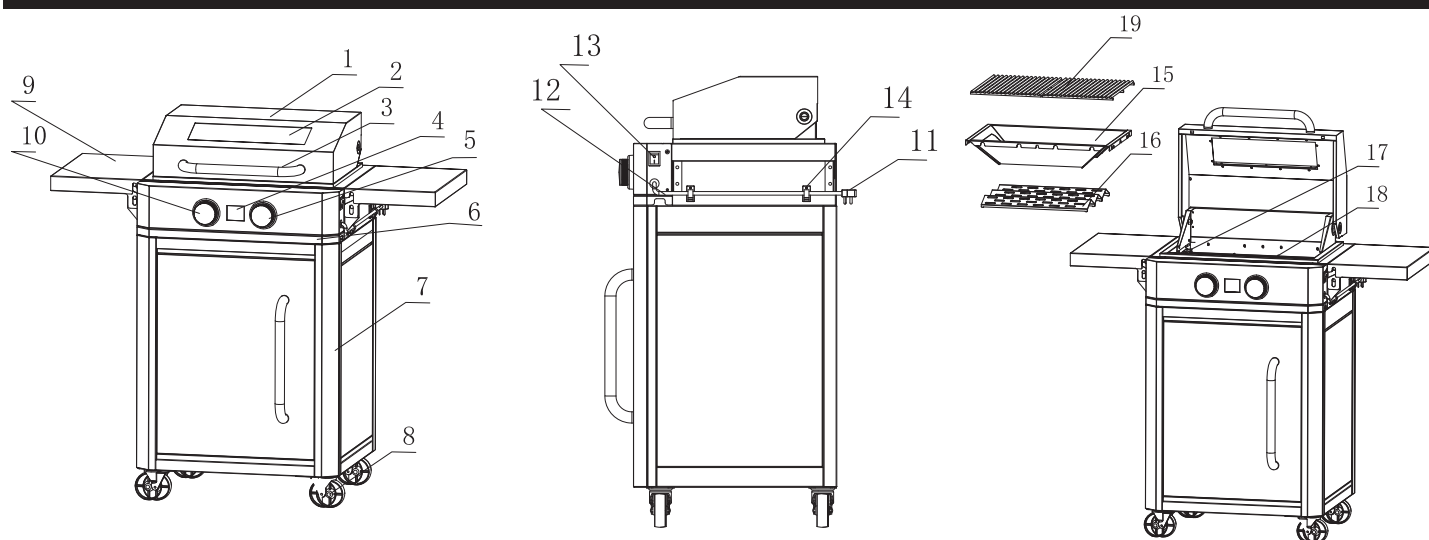

Nr.	Nazwa	Nr.	Nazwa
1	Pokrywa	11	Wtyczka
2	Okno szklane	12	Przewód zasilający
3	Uchwyt	13	Główny włącznik zasilania
4	Wyświetlacz	14	Uchwyt mocujący przewód zasilający
5	Pokrętło timera	15	Płyta rozpryskowa
6	Taca na tłuszcz	16	Płyta odblaskowa
7	Rama	17	Wspornik siatki ochronnej
8	Kółka	18	Siatka ochronna
9	Półka boczna	19	Ruszt
10	Włącznik (ON/OFF) / Pokrętło temp.		

## SPECYFIKACJA

Model	AG400-001A-24
Napięcie znamionowe	220-240V/50Hz
Moc znamionowa	2000-2400W
Element grzewczy	Rurki węglowe (2x)
Stopień ochrony	IP24
Klasa ochrony	I
Zalecana minimalna wartość znamionowa obwodu	10A



Urządzenie zostało przetestowane zgodnie ze wszystkimi obowiązującymi wytycznymi CE, takimi jak kompatybilność elektromagnetyczna i dyrektywy niskonapięciowe, i zostało skonstruowane zgodnie z najnowszymi przepisami bezpieczeństwa

## UTYLIZACJA URZĄDZEŃ I BATERII



Zgodnie z Dyrektywą Europejską 2002/96/UE urządzenia elektryczne i elektroniczne nie mogą być wyrzucane razem z odpadami domowymi. Konsumenty są prawnie zobowiązani do zwrotu urządzeń elektrycznych i elektronicznych po zakończeniu ich eksploatacji do utworzonych w tym celu publicznych punktów zbiórki lub punktów sprzedaży. Szczegóły na ten temat określa prawo krajowe danego kraju. Ten symbol na produkcie, instrukcji obsługi lub opakowaniu wskazuje, że produkt podlega tym przepisom. Recykling, ponowne wykorzystanie materiałów lub inne formy utylizacji starych urządzeń wnoszą istotny wkład w ochronę naszego środowiska.

# INSTRUKCJA MONTAŻU

1

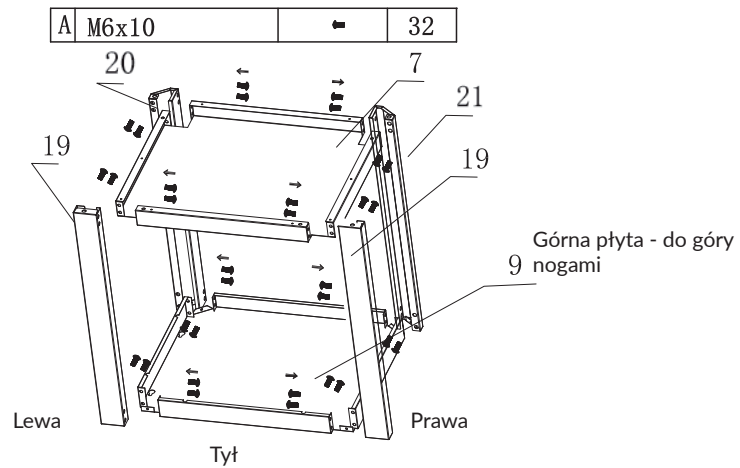

2

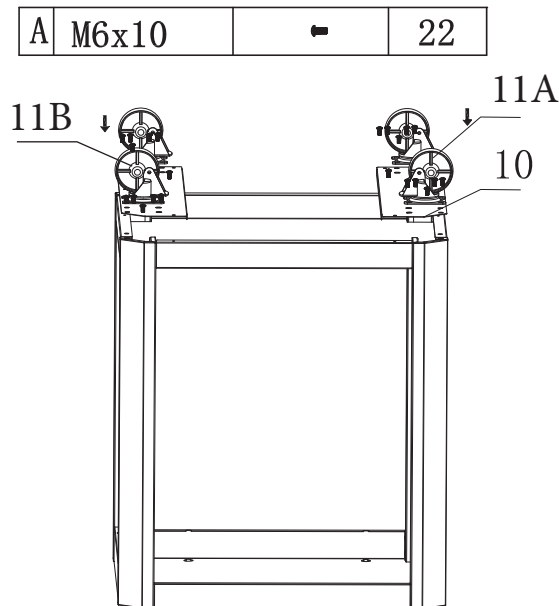

3

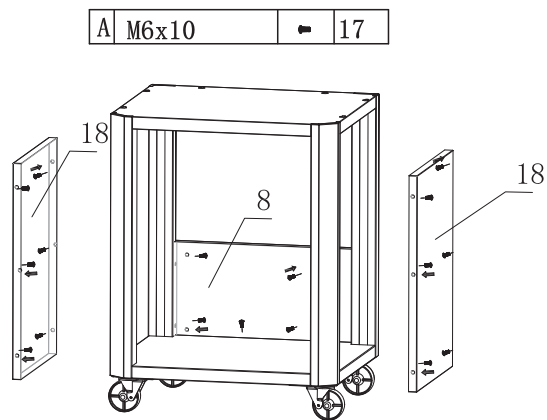

**4**

A M6x20 ← 2

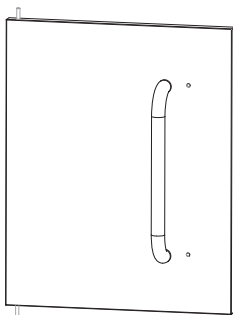
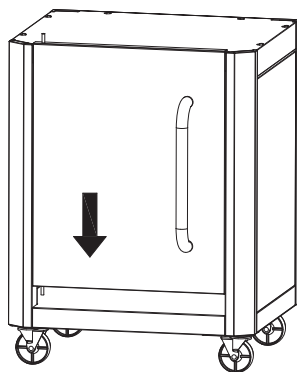
**5****6**

A M6x10 ← 2

**UWAGA!**  
Na tym etapie wkręć obydwie śruby  
tylko do połowy.

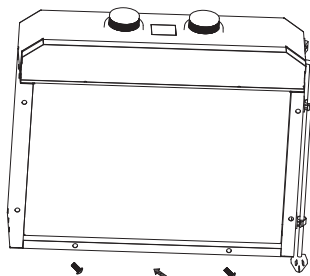
**7**

A M6x10 ← 4

Dopasuj wkręcone do połowy śruby do  
otworów w wózku, a następnie zamontuj  
pozostałe 4 śruby od spodu wózka.  
Dokręć wszystkie 6 śrub.

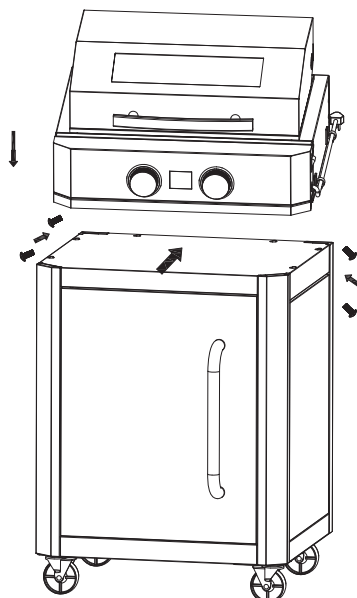

8

A M6x10 12

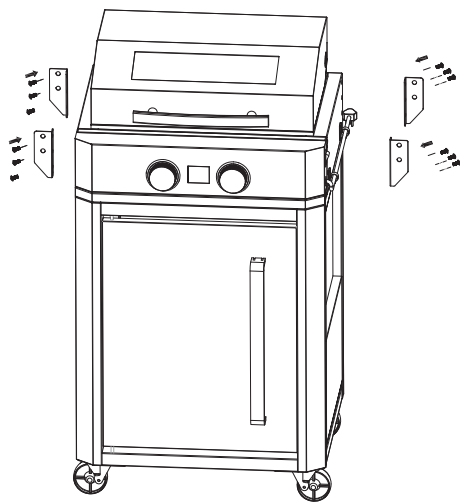

9

B M6x10 Steps screw 8

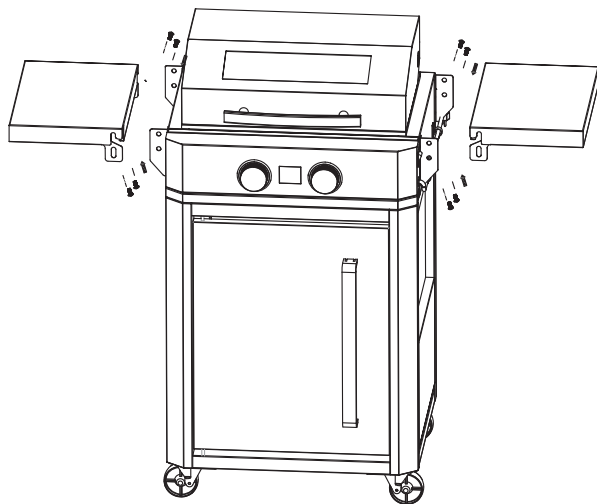

10

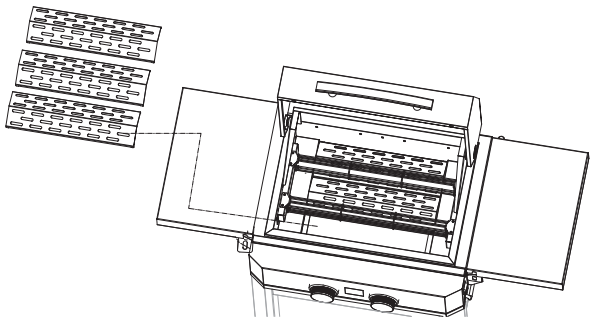

12

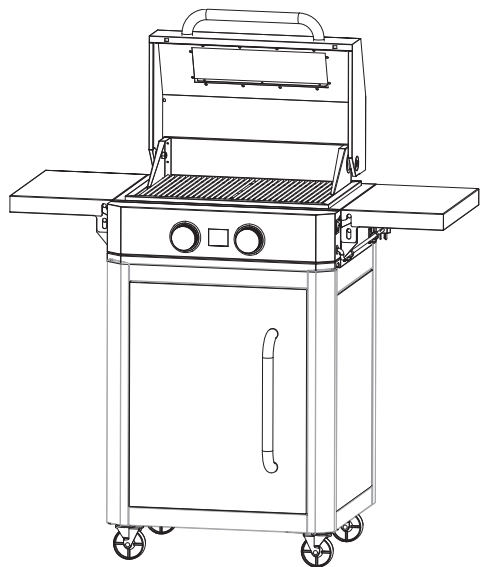

11

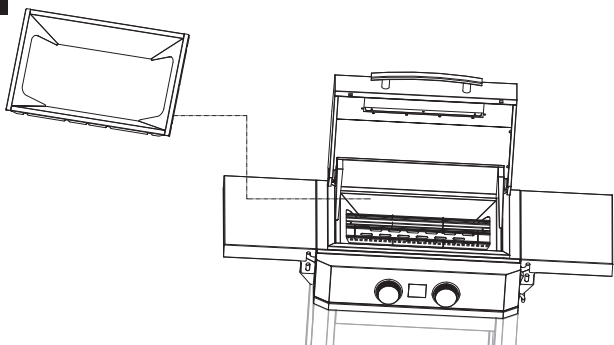

## PRZED PIERWSZYM UŻYCIEM URZĄDZENIA

Usuń wszystkie folie i materiały ochronne znajdujące się na częściach grilla. Dokładnie umyj ruszt, tackę ociekową oraz tacę na tłuszcz.

**WAŻNE:** Dokładnie wysusz wszystkie części. Dotyczy to zwłaszcza gniazdka urządzenia w podstawie. Nigdy nie zanurzaj części elektrycznych w wodzie.

Rozgrzej grill do maksymalnego ustawienia przez około 3-5 minut, nie kładąc na nim żadnych potraw. Pozostałości po procesie produkcyjnym mogą powodować nieprzyjemny zapach i dym, gdy urządzenie jest używane po raz pierwszy.

## OBSŁUGA URZĄDZENIA

**Ważne!** Należy sprawdzić tackę na tłuszcz pod kątem nawarstwiania się tłuszczu przed każdym użyciem w celu uniknięcia pożaru.

1. Podłącz urządzenie do sieci elektrycznej.
2. Przełącz główny wyłącznik zasilania (po prawej stronie grilla) na pozycję ON (I). Po krótkim czasie wyświetlacz zaświeci się i rozlegnie się sygnał dźwiękowy - grill znajduje się w trybie gotowości.
3. Naciśnij pokrętło temperatury - na wyświetlaczu pojawią się domyślne wartości temperatury oraz timera (380°C i 30 min.).
4. Obróć pokrętło temperatury w prawo, aby zwiększyć ustawioną temperaturę w krokach co 50°C (w zakresie 50-380°C).
5. Ustaw żadaną wartość temperatury i ponownie naciśnij pokrętło temperatury aby zatwierdzić.
6. Obróć pokrętło timera w prawo, aby zwiększyć czas pracy w 30-sekundowych odstępach (w zakresie 30 sek. - 60 min.).
7. Ustaw żadaną wartość timera i naciśnij pokrętło timera aby zatwierdzić. Grill rozpocznie nagrzewanie.
8. Umieść jedzenie do grillowania naruszczone.

Podczas pracy grilla, wyświetlacz pokazuje aktualną temperaturę ( $\pm 20^{\circ}\text{C}$ ). Po osiągnięciu ustawionej temperatury grill wyda komunikat dźwiękowy. Temperatura będzie utrzymywana przez czas zadany na timerze.

Jeśli konieczna jest zmiana czasu pracy grilla, naciśnij pokrętło timera (wyświetlacz timera zacznie migać). Czas pracy można wyregulować zgodnie z krokiem 6. Po dokonaniu regulacji naciśnij pokrętło timera, aby zatwierdzić zmiany i ponownie rozpocząć grzanie grilla. Gdy wartość timera osiągnie „0”, grill automatycznie wyłączy grzanie.

### PO UŻYCIU

- Naciśnij pokrętło temperatury, a grill elektryczny natychmiast się wyłączy i przejdzie w tryb gotowości.
- Przełącz główny wyłącznik zasilania na pozycję OFF (0) i odłącz przewód zasilający.
- Nie dotykaj urządzenia, dopóki całkowicie nie ostygnie.

## CZYSZCZENIE I KONSERWACJA

- Przed przystępowaniem do czyszczenia, upewnij się, że urządzenie odłączone jest od zasilania elektrycznego.
- Pozwól urządzeniu całkowicie ostygnąć.
- Umyj ruszt, tackę ociekową, płytę rozpryskową oraz płytę odblaskową gorącą wodą z mydłem.
- **WAŻNE!** Nigdy nie zanurzaj części elektrycznych w wodzie.
- Nie używaj ściernych przyborów do czyszczenia ani agresywnych, żrących środków chemicznych.
- Wytrzyj podstawę urządzenia wilgotną ściereczką.
- Plamy tłuszczu można usunąć łagodnym środkiem czyszczącym.



## GENERAL SAFETY INSTRUCTIONS

**IMPORTANT!** Read the operating instructions carefully before putting the appliance into operation and keep the instructions including the warranty, the receipt and, if possible, the box with the internal packing.

- The appliance is designed exclusively for private use and for the envisaged purpose. This appliance is not fit for commercial use. The device is suitable for indoor and outdoor use.
- Only plug the appliance into an outlet as specified on the rating plate and only plug it into an earthed socket.
- An electric appliance is not a toy. Children are not aware of the hazards of electrical appliances. Therefore close supervision is necessary when the appliance is used in the presence of children. Do not allow the power cable to hang down within easy reach. Also keep children away from packing material, e.g. plastic bags.
- Do not use this appliance near water, including rain or excessive humidity
- Regularly check whether the power cable is in good condition. If it is damaged, the appliance must not be used. Immediately pull the plug). Send it to the manufacturer for repair.
- The appliance must not be operated (disconnect the mains plug immediately) when:
  - the appliance, casing or cable is damaged
  - the appliance shows visible signs of damage
  - fault is suspected.
- Disconnect the mains plug:
  - if any malfunction occurs during operation
  - before cleaning or moving the appliance.
- Never pull the plug out of the socket by the power cable or with wet hands.
- Never carry or pull the appliance by the power cable.
- Never immerse the power cable or the thermostat plug in water or any other liquid.
- An extension lead is not recommended for use with this appliance. However, if one must be used, ensure that it is correctly earthed with a minimum capacity of 10A.
- Never allow the extension cable to touch the hot grill plate.
- Always switch off the appliance before removing the mains plug.
- Before removing attachments or cleaning the grill, allow the appliance to cool completely.
- Take care - the grill plate will get very hot, and it will stay hot for a long time after it has been switched off. Beware of burns! Do not touch any hot surfaces and take care when handling the appliance after use.
- Do not stand the grill over the edge or corner of a table.
- Do not place the appliance on or near a hot gas or electrical burner, or in a heated oven.
- The appliance must be used on a stable, dry surface.
- Never leave the appliance unattended.
- Always switch off the appliance when it is not in use.
- Never cover the grill plate with aluminium foil or trays or use metal utensils as this might damage the non-stick coating.
- Make sure the device is assembled correctly before using it.
- Please ensure that the grill plate does not touch the heating element.
- Beware of fat spitting while grilling fatty or juicy meat.
- Place the appliance on a surface that is resistant to heat. Keep the electric grill at least 100 cm away from any walls when in use.
- Use this appliance only as described in this manual. Any other use, not recommended by the manufacturer, may cause fire, electric shock or injury.
- For safety reasons use only the attachments that were recommended or supplied by the manufacturer.
- Only trained personnel should repair electrical appliances.
- If the connection cord is damaged, it must be replaced by the manufacturer, their after-sales service department or a similarly qualified person to avoid damage to the appliance or possible injury to the user.

## SPECIAL SAFETY NOTES FOR THIS UNIT

- Caution: during operation the temperature of the exposed surface may be very hot. Danger of burns.
- Caution: Charcoal or similar fuels must not be used for this device.
- Keep at an adequate safety distance from inflammable objects such as furniture, curtains, etc. Keep at a minimum distance of at least 100 cm from the wall.
- Place the unit on a flat and heat-resistant surface.
- Allow the unit to cool down before you put it away.
- Never let any water get into the fat.
- Distribute weight evenly on the grill shelf.
- **The appliance is for household indoor use only!**

## DETAILED VIEW AND PARTS LIST

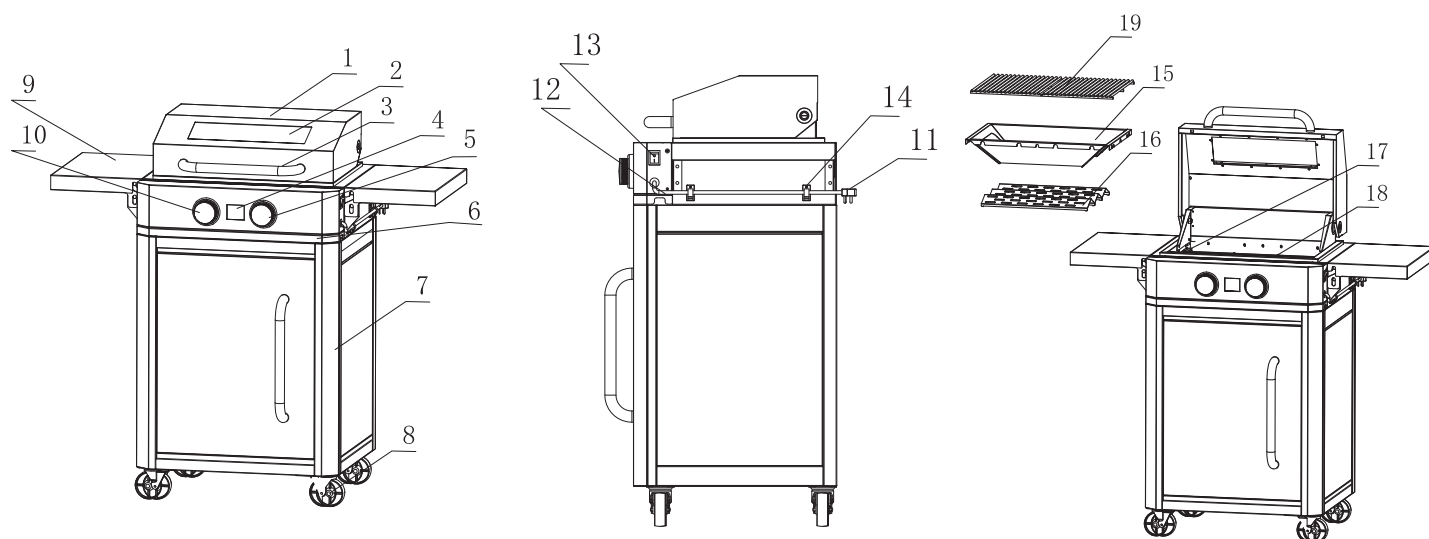

Item	Part name	Item	Part name
1	Cover	11	Plug
2	Glass window	12	Power cable
3	Handle	13	Main power switch
4	Display	14	Power cord bracket
5	Timer knob	15	Splatter plate
6	Oil pan	16	Reflective plate
7	Frame post	17	Element protection net brackets
8	Casters	18	Element protection net
9	Side table	19	Grill & Plate
10	ON/OFF/Temperature knob		

## SPECIFICATIONS

Model No	AG400-001A-24
Rated Voltage	220-240V/50Hz
Rated Power	2000-2400W
Element Type	Carbon element tubes x2
IP Rating	IP24
Protection Class	I
Recommended minimum circuit rating	10A



This device has been tested according to all relevant current CE guidelines, such as electromagnetic compatibility and low voltage directives, and has been constructed in accordance with the latest safety regulations.

## DISPOSAL OF APPLIANCES AND BATTERIES



After the implementation of the European Directive 2002/96/EU in the national legal system, the following applies: Electrical and electronic devices may not be disposed of with domestic waste. Consumers are obliged by law to return electrical and electronic devices at the end of their service lives to the public collecting points set up for this purpose or point of sale. Details to this are defined by the national law of the respective country. This symbol on the product, the instruction manual or the package indicates that a product is subject to these regulations. By recycling, reusing the materials or other forms of utilising old devices, you are making an important contribution to protecting our environment.

# ASSEMBLY

1

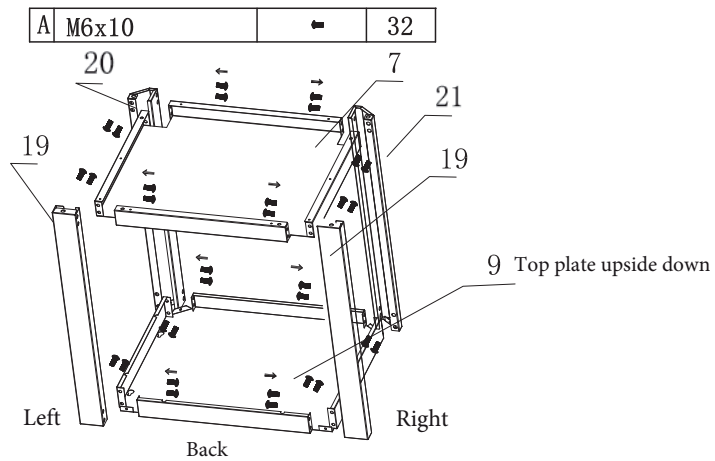

2

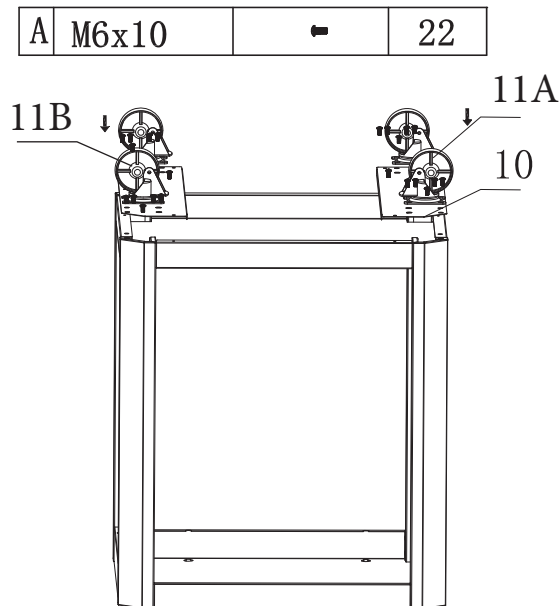

3

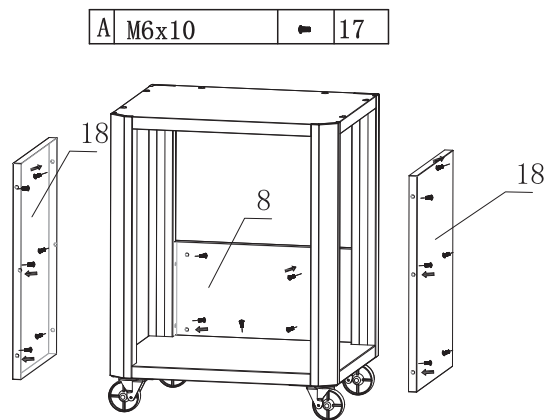

4

A M6x20 ← 2

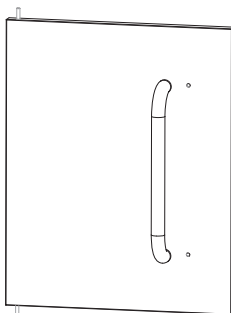

5

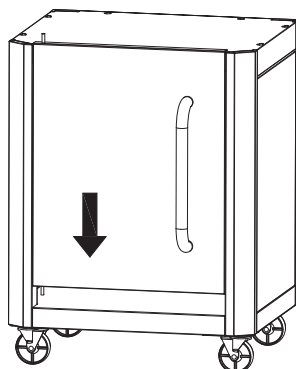

6

A M6x10 ← 2

**NOTE!**  
Only screw them in about ½ way at this stage.

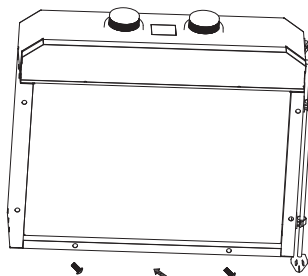

7

A M6x10 ← 4

Align the bottom screw of the BBQ body with the holes in the top of the trolley, then insert it in place to make the body sit on the top of the trolley completely. Push the BBQ body back on the trolley so that the rear panel of the BBQ body is flush with the rear panel of the trolley. Install the other 4 pcs of M6x10 screws from the underside of the trolley top, then tighten all 6 pcs of the M6x10 round head screws, so that the BBQ body is secured tightly to the trolley.

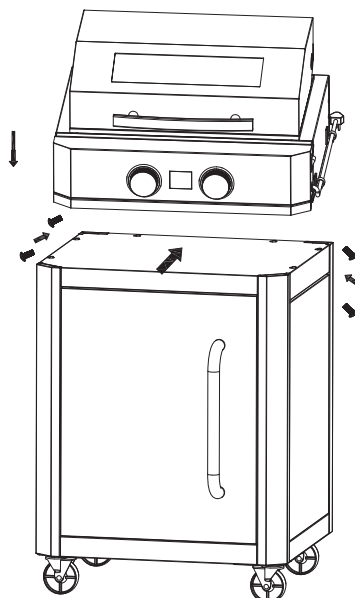

8

A M6x10 12

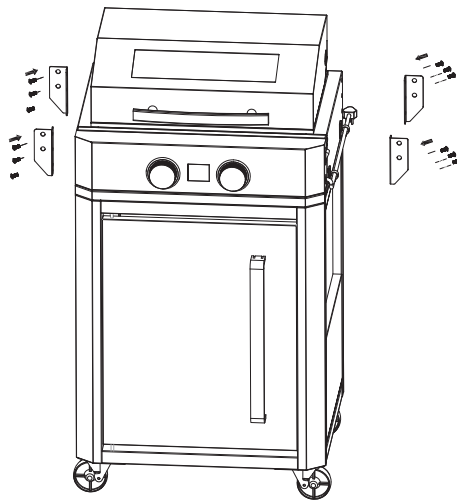

9

B M6x10 Steps screw 8

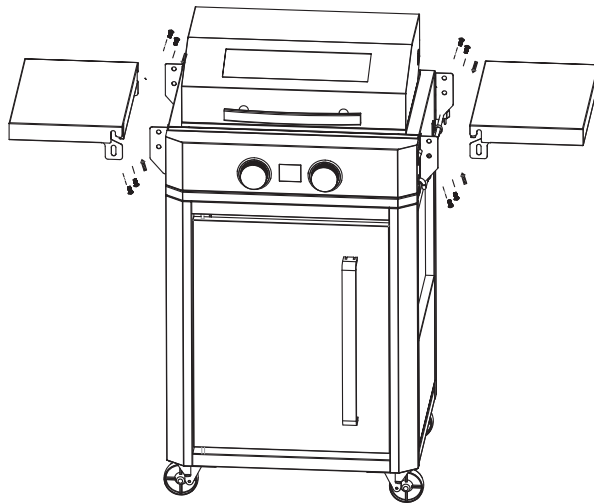

10

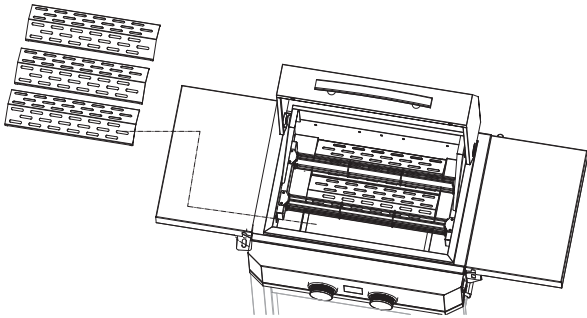

12

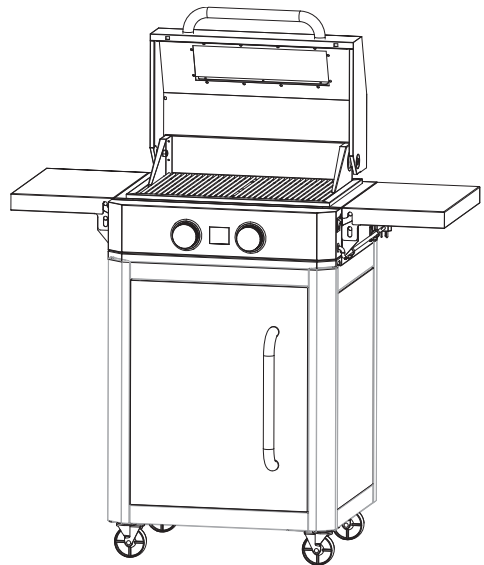

11

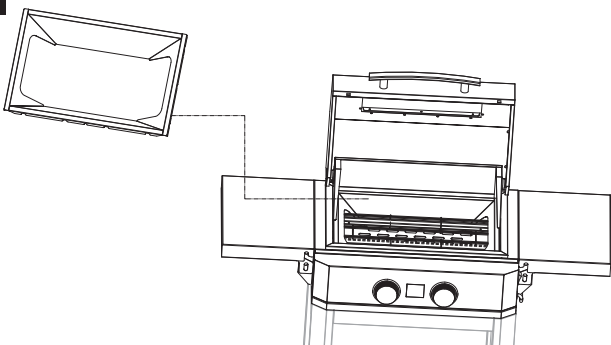

## BEFORE USING THE APPLIANCE FOR THE FIRST TIME

Remove all the packaging materials and wash the grill plate, drip tray and cover thoroughly.

**IMPORTANT:** Dry all the different parts thoroughly. This applies especially to the appliance socket in the base.

Heat the grill to its maximum setting for about 3-5 minutes, without putting any food on it. Residue left from the manufacturing process may cause some odour and smoke when the appliance is used for the first time.

## OPERATING THE DEVICE

**Ważne!** Należy sprawdzić tackę na tłuszcz pod kątem nawarstwiania się tłuszczu przed każdym użyciem w celu uniknięcia pożaru.

1. Connect the appliance to the mains electricity supply.
2. Press the main power switch on the right side of the electric BBQ to the ON (I) position to supply power to the electric BBQ. A short time after starting up, the display screen will be light up, and the buzzer will sound to indicate the electric BBQ is in standby.
3. Press the temperature knob, the display screen will light up and show the temperature setting and time setting values will flash (initial default values are 380°C and 30 minutes respectively).
4. Rotate the Temperature knob clockwise to increase the set temperature in 50°C increments (the highest temperature is 380°C). Rotate the temperature knob counter-clockwise to decrease the set temperature (the lowest temperature is 50°C).
5. Press the Temperature knob to fix the set temperature.
6. When the temperature is set, cooking is finished or is suspended, press the temperature knob again and the electric BBQ will stop immediately and enter standby mode.
7. Rotate the Timer knob clockwise to increase the running time in 30 second increments (maximum time is 60 minutes). Rotate the Timer knob counter-clockwise to reduce the running time (minimum time is 30 seconds).
8. Press the Timer knob to fix the timer setting and start countdown. The electric BBQ will now begin heating up to the set temperature.
9. If it is necessary to adjust the running time of the electric BBQ during use, press the Timer knob and the timer display will flash. You can adjust the running time as per step 7. After the adjustment, press the Timer knob to restart the electric BBQ.
10. When the timer value displayed on the screen reaches "0", the electric BBQ elements will stop automatically.

### AFTER USE

- Press the temperature knob - the electric BBQ will stop immediately and enter standby mode.
- Turn off the main power switch and unplug the power cord after use each time.
- Do not touch the appliance until it has cooled completely.

## CLEANING AND MAINTAINING

- Disconnect the appliance from the electricity supply.
- Allow the appliance to cool completely.
- Remove the detachable temperature controller. Never immerse the temperature controller in water or a other liquid.
- Wash the grill plate and drip tray with hot soapy water.
- Do not use abrasive cleaning utensils or soaps.
- Wipe the base of the appliance with a damp cloth.
- Fat splashes can be removed with a mild cleaning agent.